

ID чертежа, вер., рев., ID модели, вер., рев.
Инв. № подл. Подл. и дата
Инв. № дубл. Подл. и дата
Взам. инв. № Инв. № дубл. Подл. и дата

Подп. и дата

Справ. №

Перв. примен.

900'00'100'ПД

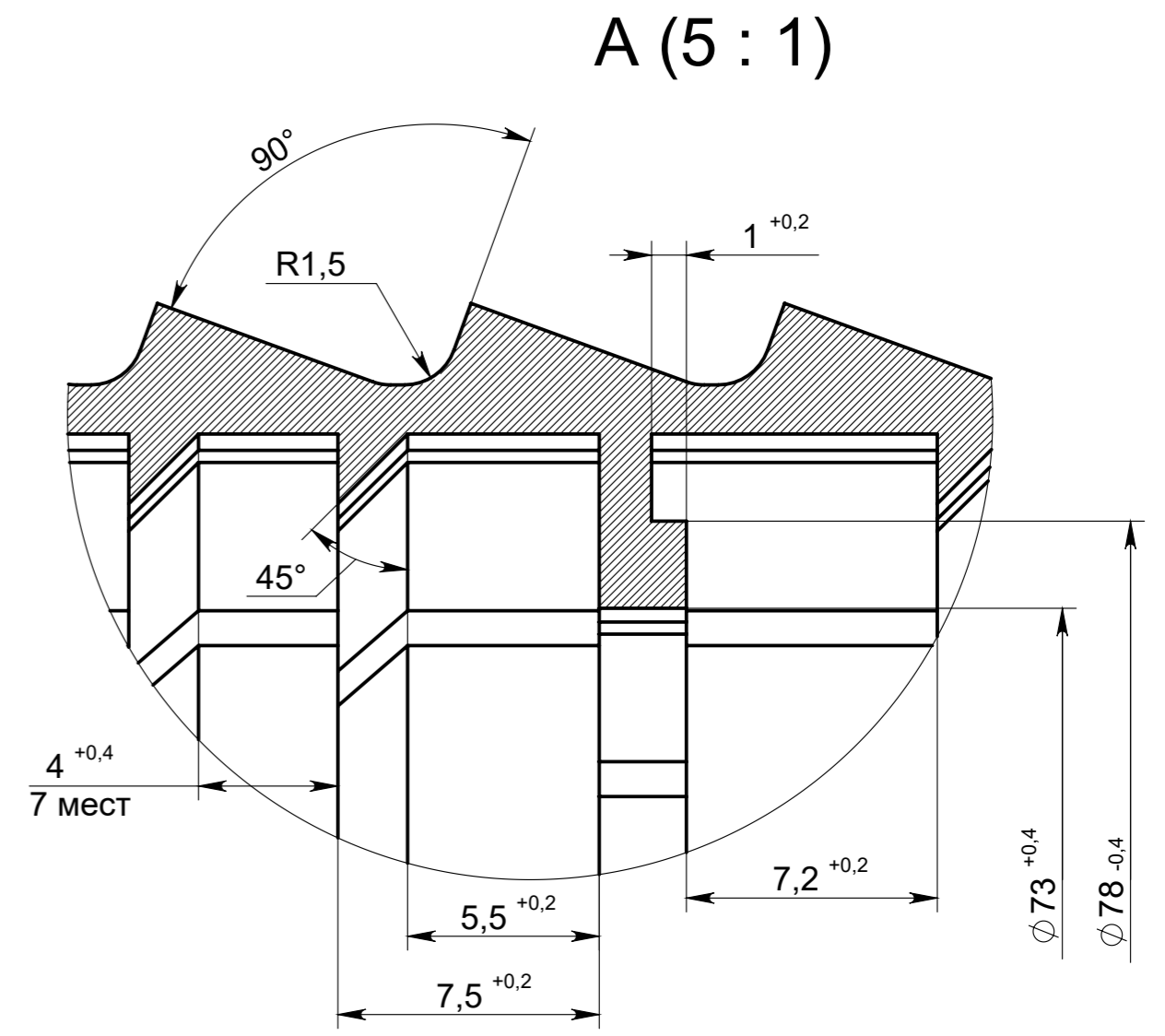
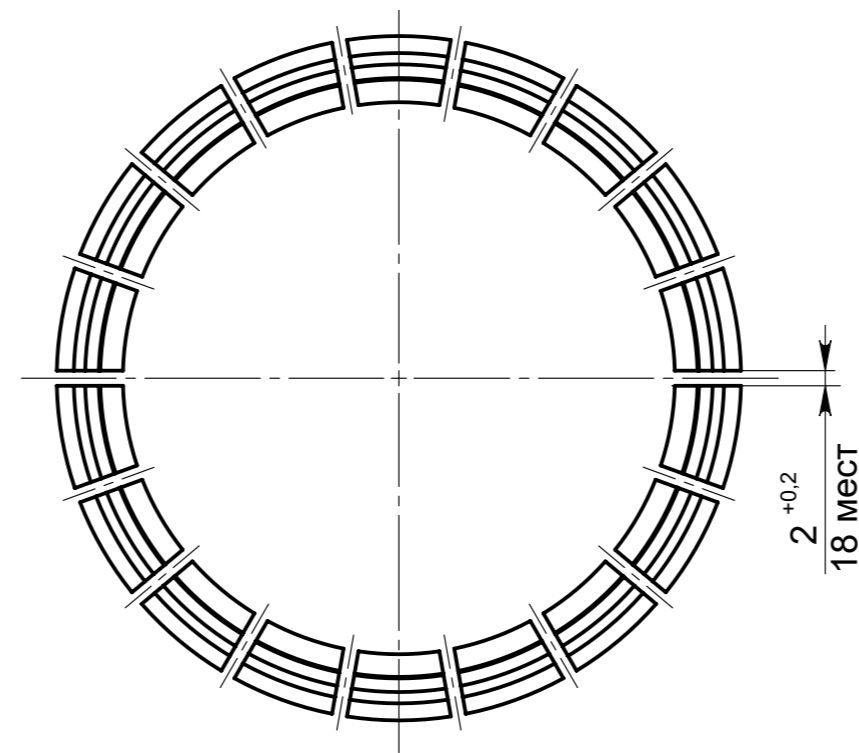
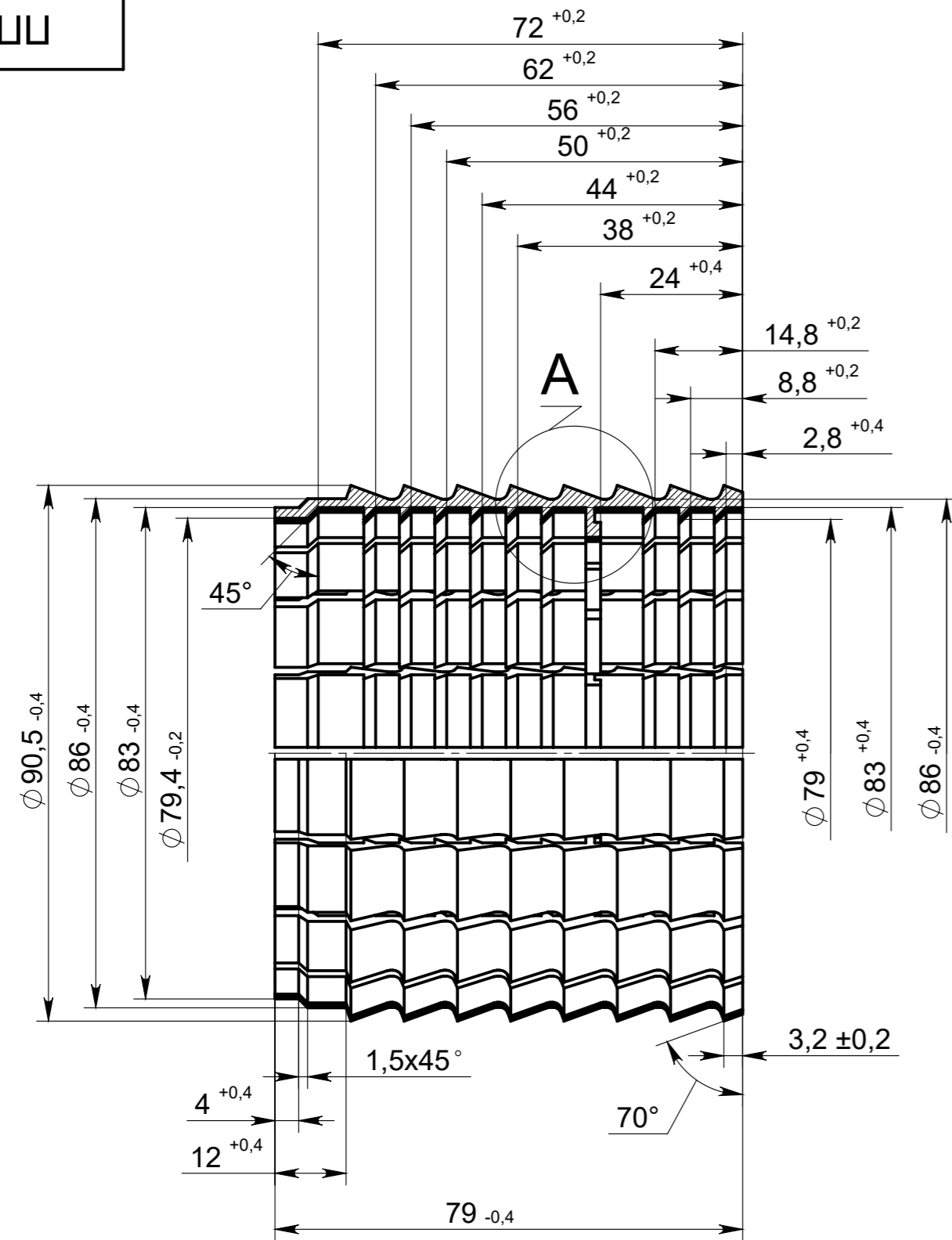

√ Ra 6,3 (✓)

- 1 36...40 HRC.
- 2 * Размеры для справок.
- 3 Общие допуски по ГОСТ 30893.1 - м, ГОСТ 30893.2 - К.
- 4 Острые кромки притупить.

					ПП.001.00.006			
Изм	Лист	№ докум.	Подп.	Дата	Плaшка	Лит.	Масса	Масштаб
Разраб.		Лубышев					0.05	1:1
Пров.		Суханов				Лист	Листов 1	
Т. контр.								
Н. контр.					ВЧ-30 ГОСТ 7293-85			
Утв.								