

8P1ЮФ.200.137

√ Ra12.5 (√)

Герб. примен.
АМЛ56014

Справка №

Отв. центр. Н М30 ГОСТ 14034-74

Отв. центр. В20 ГОСТ 14034-74

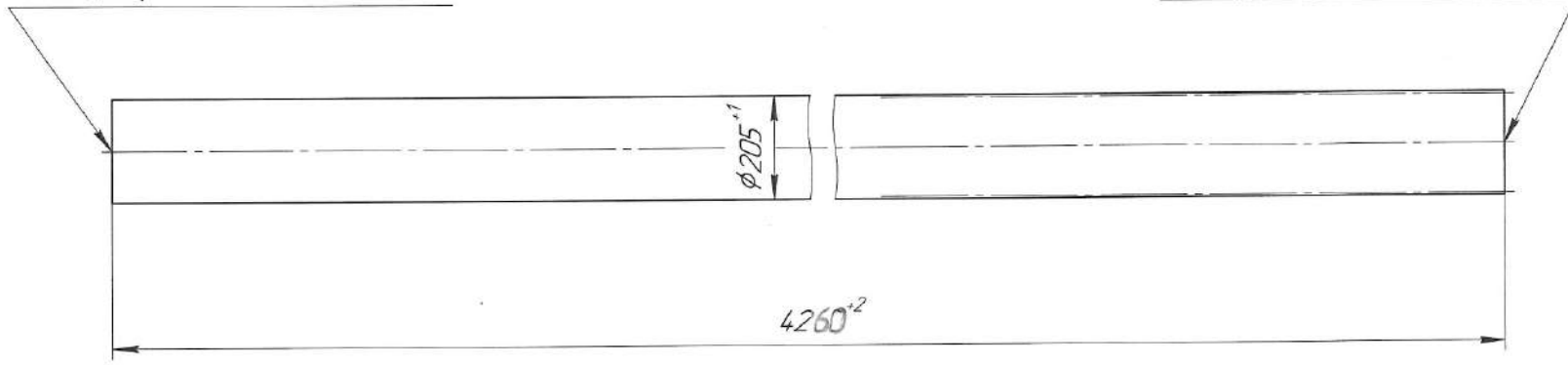

Не для производства
Для технологической
проработки

Подп. и дата

Имя, № отд.

Взвеш. инв. №

Подп. и дата

Имя, № подл.

				8P1ЮФ.200.137			
Изм.	Лист	№ докум.	Подп.	Дата	Лист	Масса	Масштаб
		Рыков	<i>[Signature]</i>	07.08.20		1098	14
Проб.					Лист		Листов 1
Т.контр.							
Н.контр.							
Утв.		Козлов	<i>[Signature]</i>	28.20			
					Вал (заготовка)		
					Поковка Гр. V-KП490 ГОСТ 8479-70 сталь 40X		
					Копировал Формат А3		

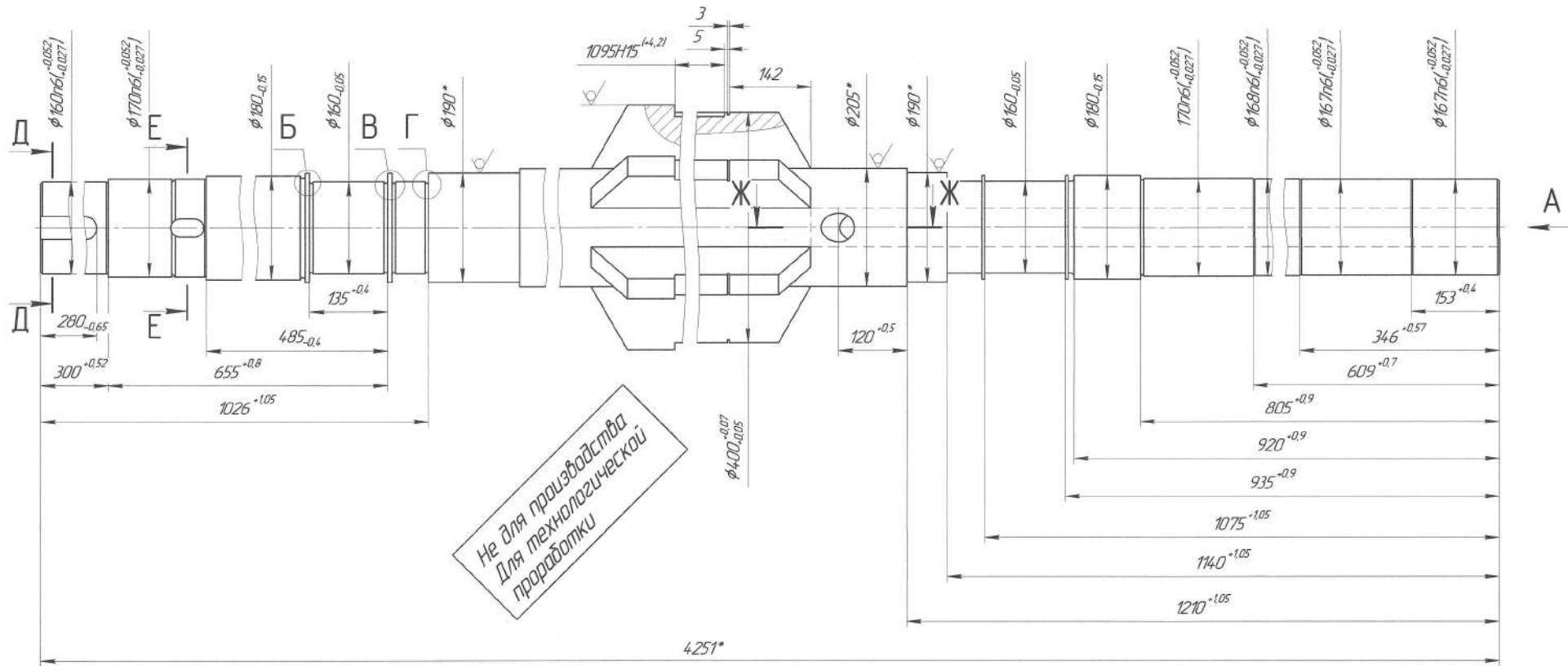

Не для производства
Для технологической проработки

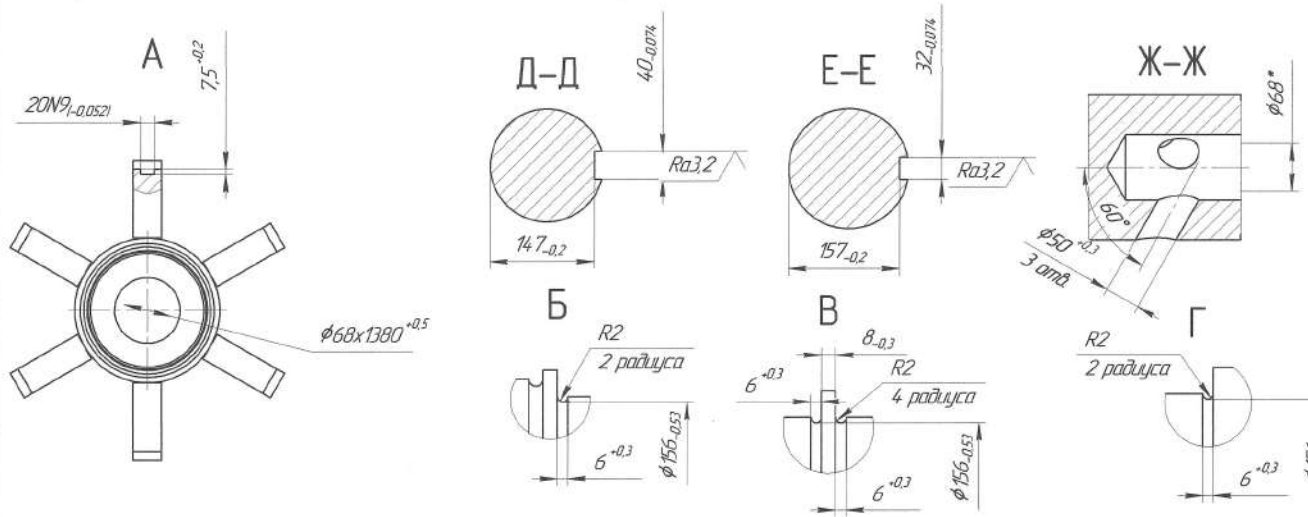

- *Размеры для справок.
- Неуказанные предельные отклонения размеров ±IT16/2.
- Неуказанные радиусы галтелей R25.

Лист 1 из 1	Лист 1 из 1	Лист 1 из 1	Лист 1 из 1	Лист 1 из 1	Лист 1 из 1
№ докум.	№ докум.	№ докум.	№ докум.	№ докум.	№ докум.
Исполн.	Исполн.	Исполн.	Исполн.	Исполн.	Исполн.
Провер.	Провер.	Провер.	Провер.	Провер.	Провер.
Инженер	Инженер	Инженер	Инженер	Инженер	Инженер
Умб.	Умб.	Умб.	Умб.	Умб.	Умб.

810L678018					
Остаток ротора (обработка)					
AML560L4					
Лит	Масса	Максимум	Лит	Масса	Максимум
	1145	15			
Лист 1 из 1			Листов 1		
Формат A2					