

R<sub>z</sub>20 (✓)

Обозначение	$\alpha$
2854-4175	5,92
2854-4175-01	5,94
2854-4175-02	5,96

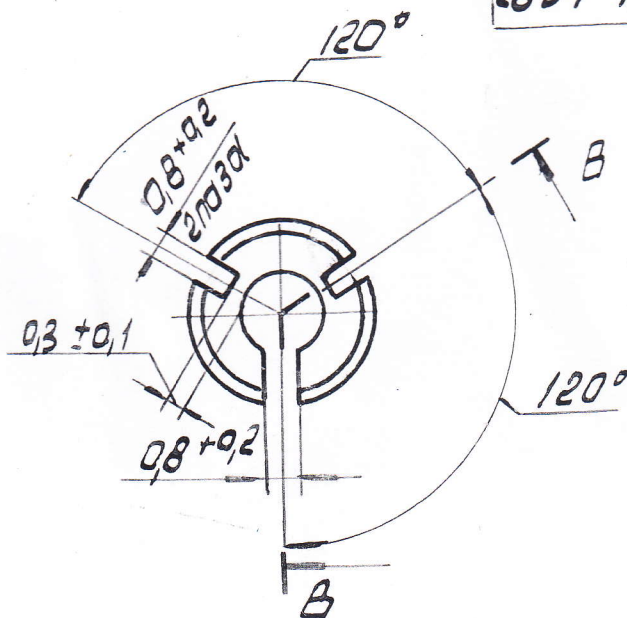

0,08 A

- 1.\* Контролировать до разрезки.
2. На поверхности А допускаются риски R<sub>z</sub>80, обеспечив прилегание 80% тп по поверхн.
3. Конусность поверхности Б не более 0,005 мм с увеличением диаметра в сторону торца Г.
- 4.\*<sup>1</sup> Размер для справок.
5. Маркировать на бурке обозначение чертежа.