

Рис.2
Остальное см. Рис.1
(1:2)

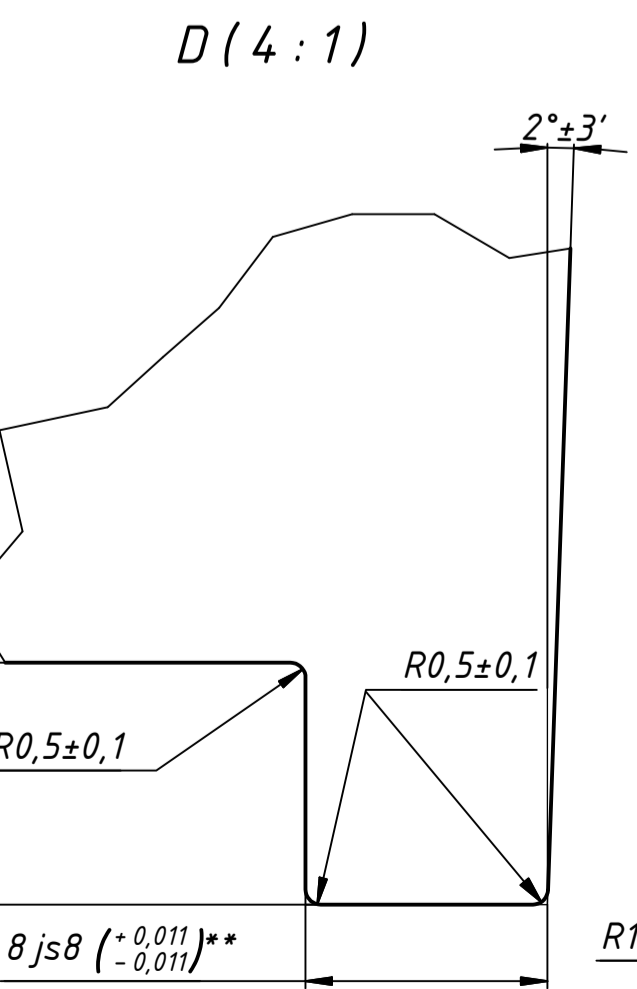
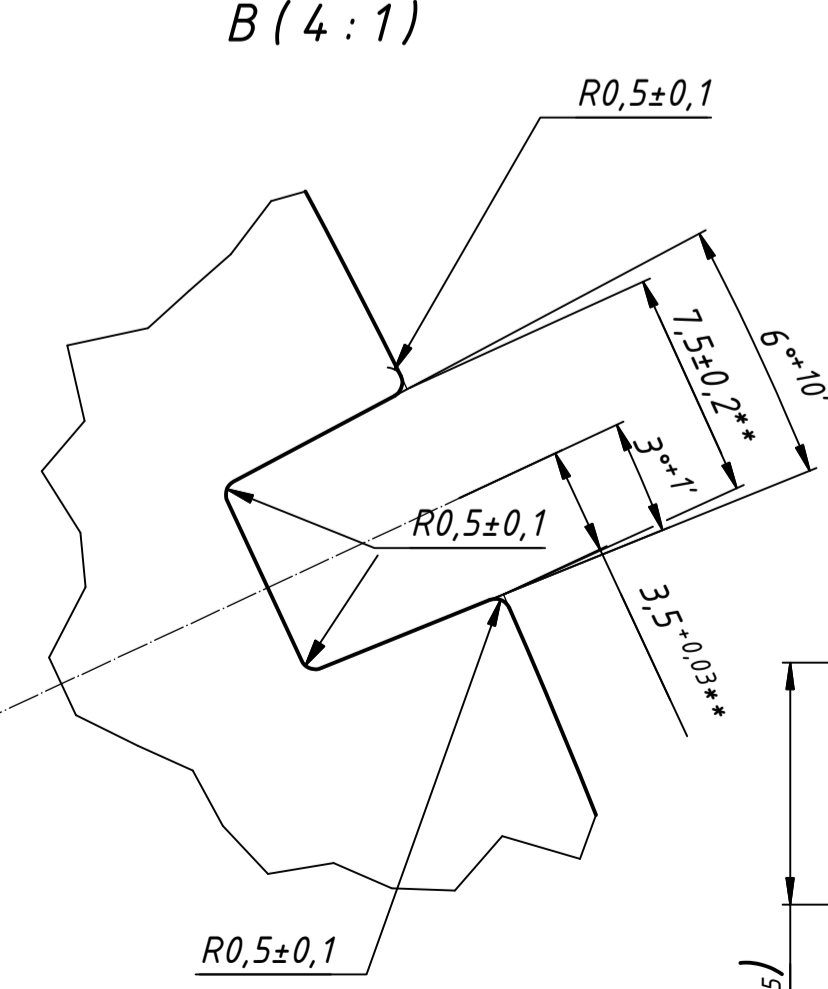
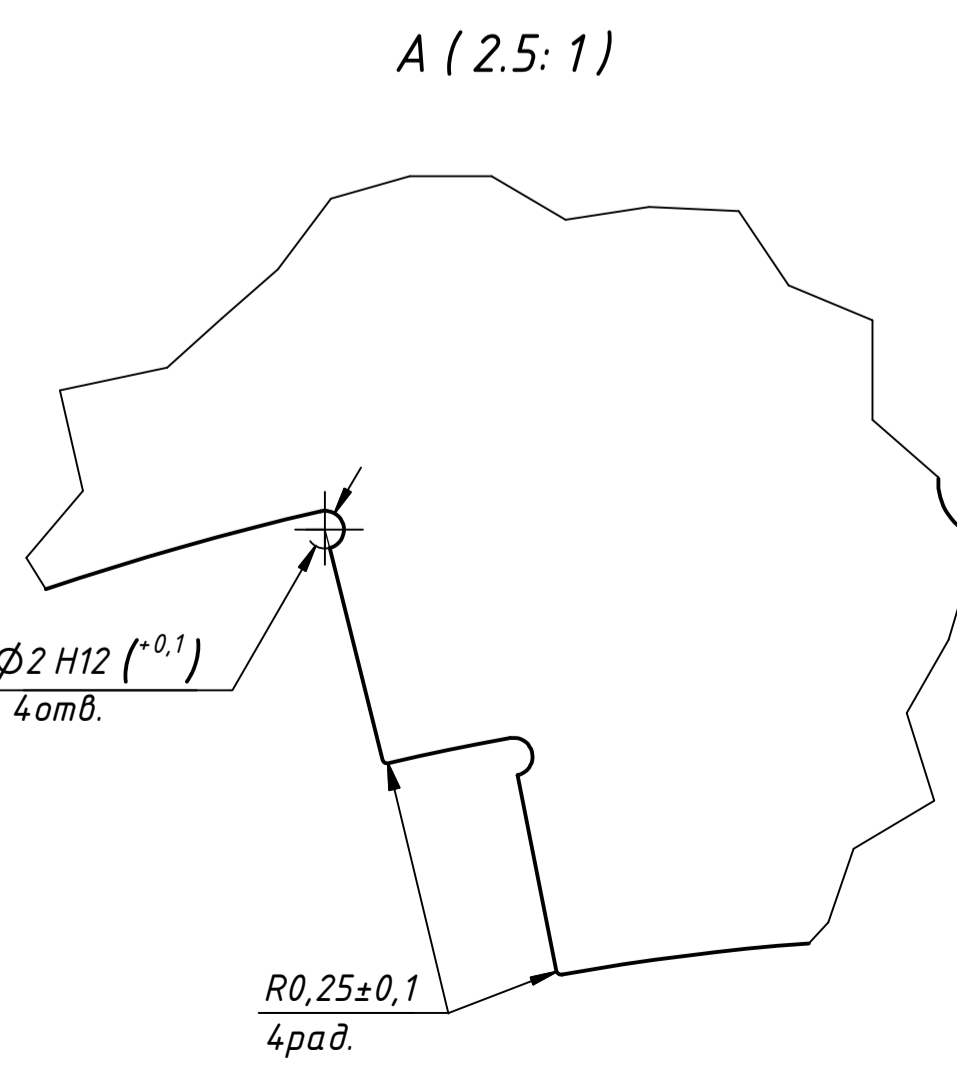
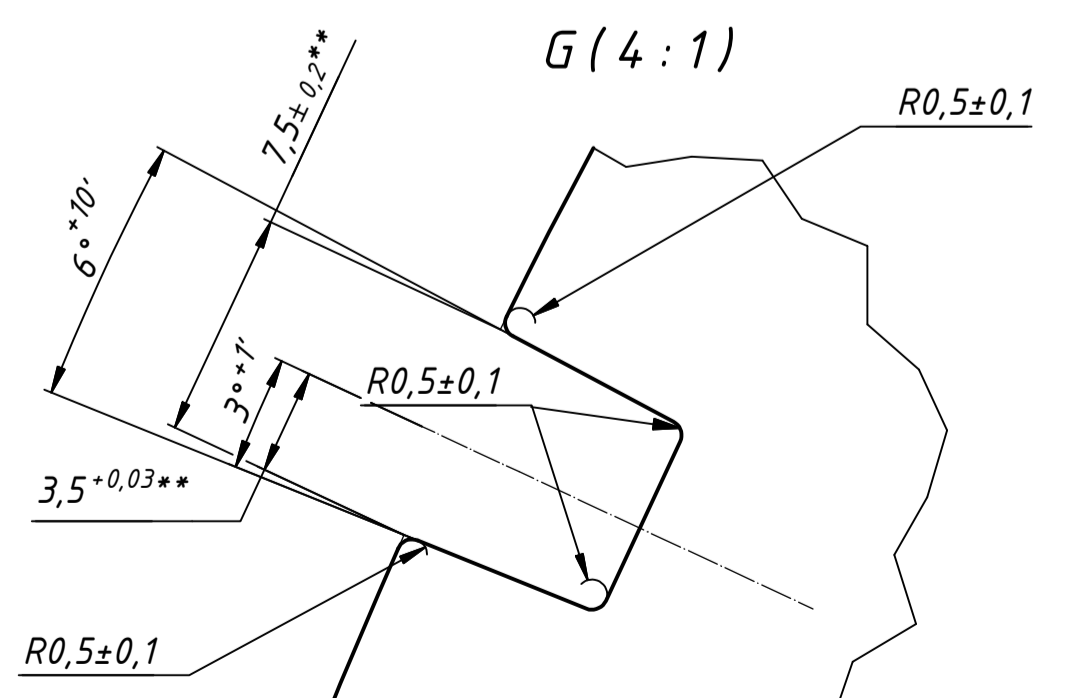
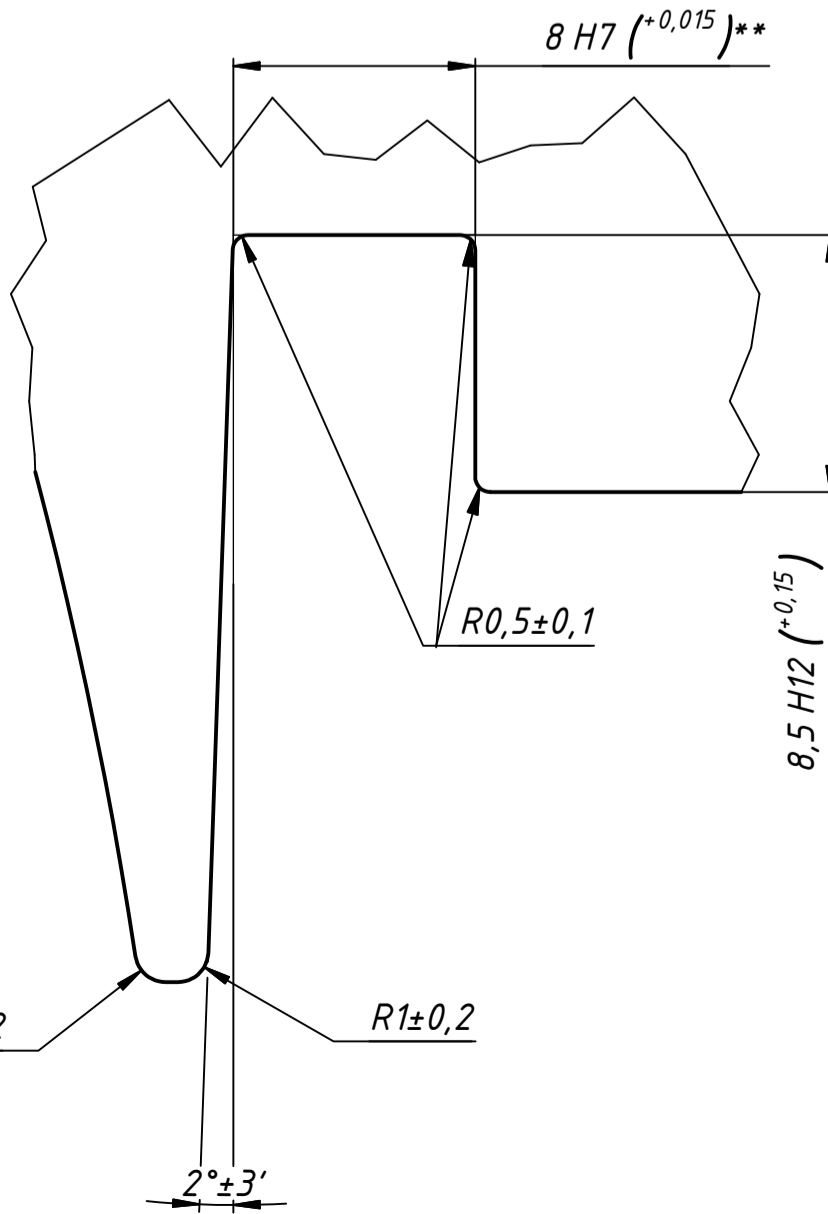
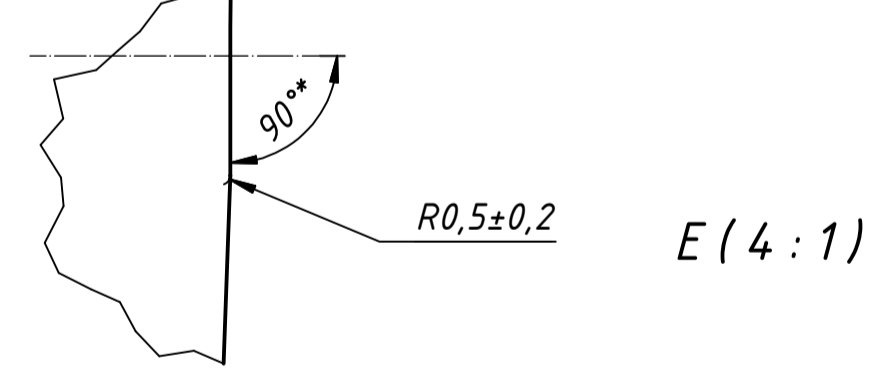
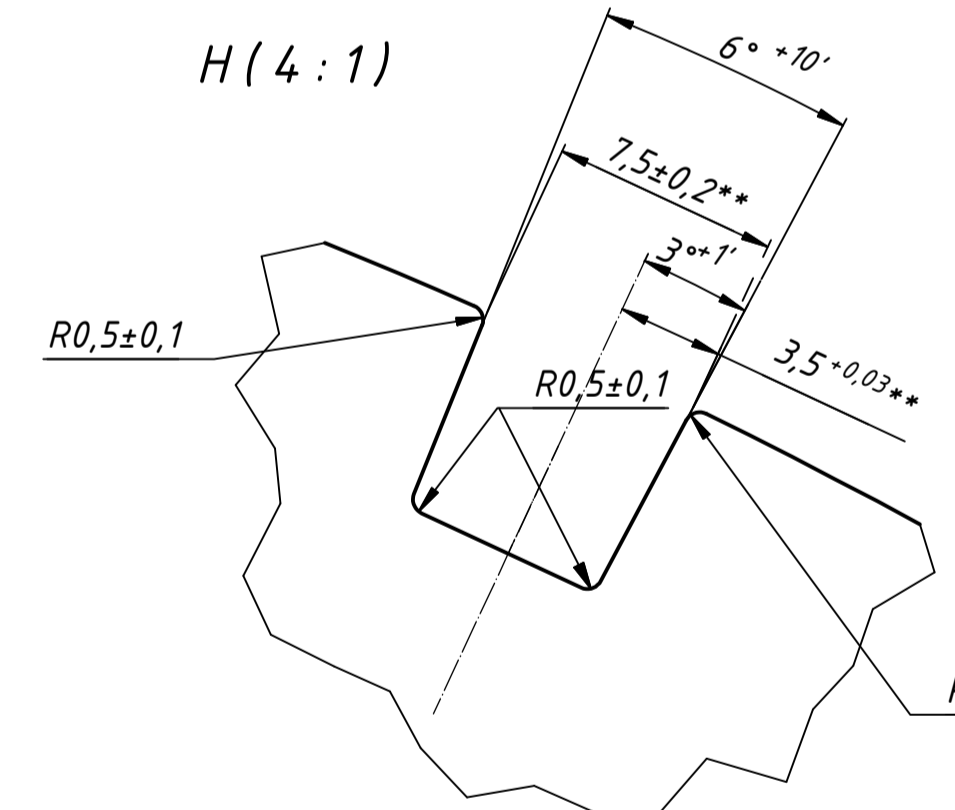
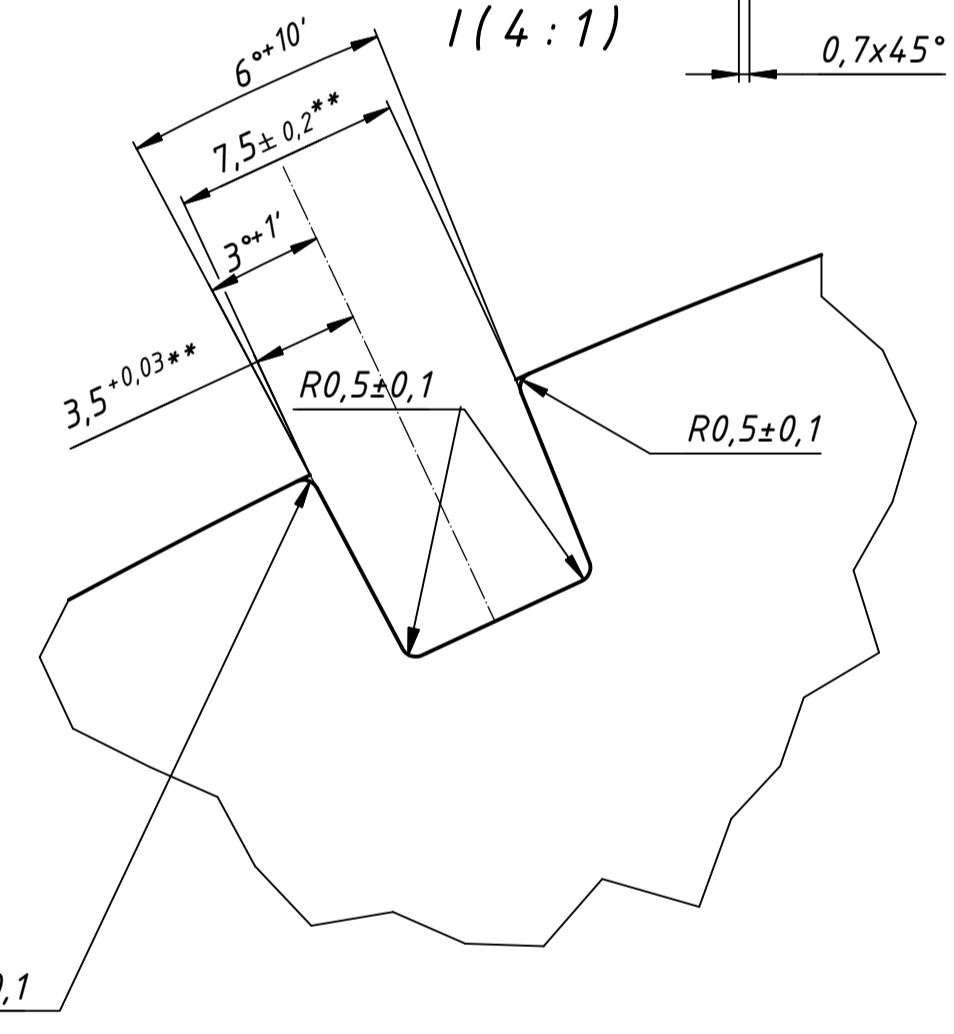
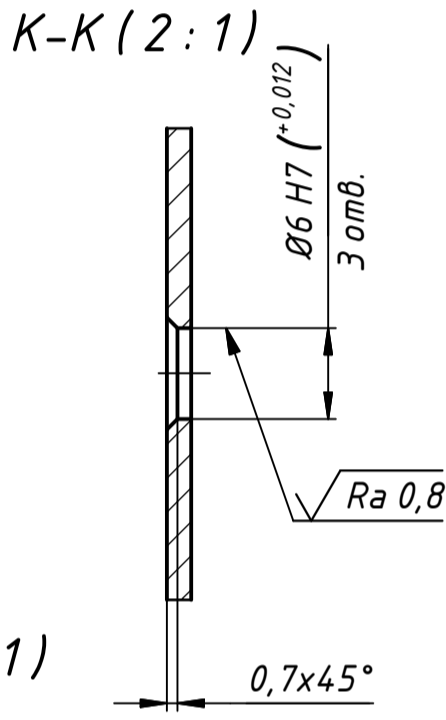
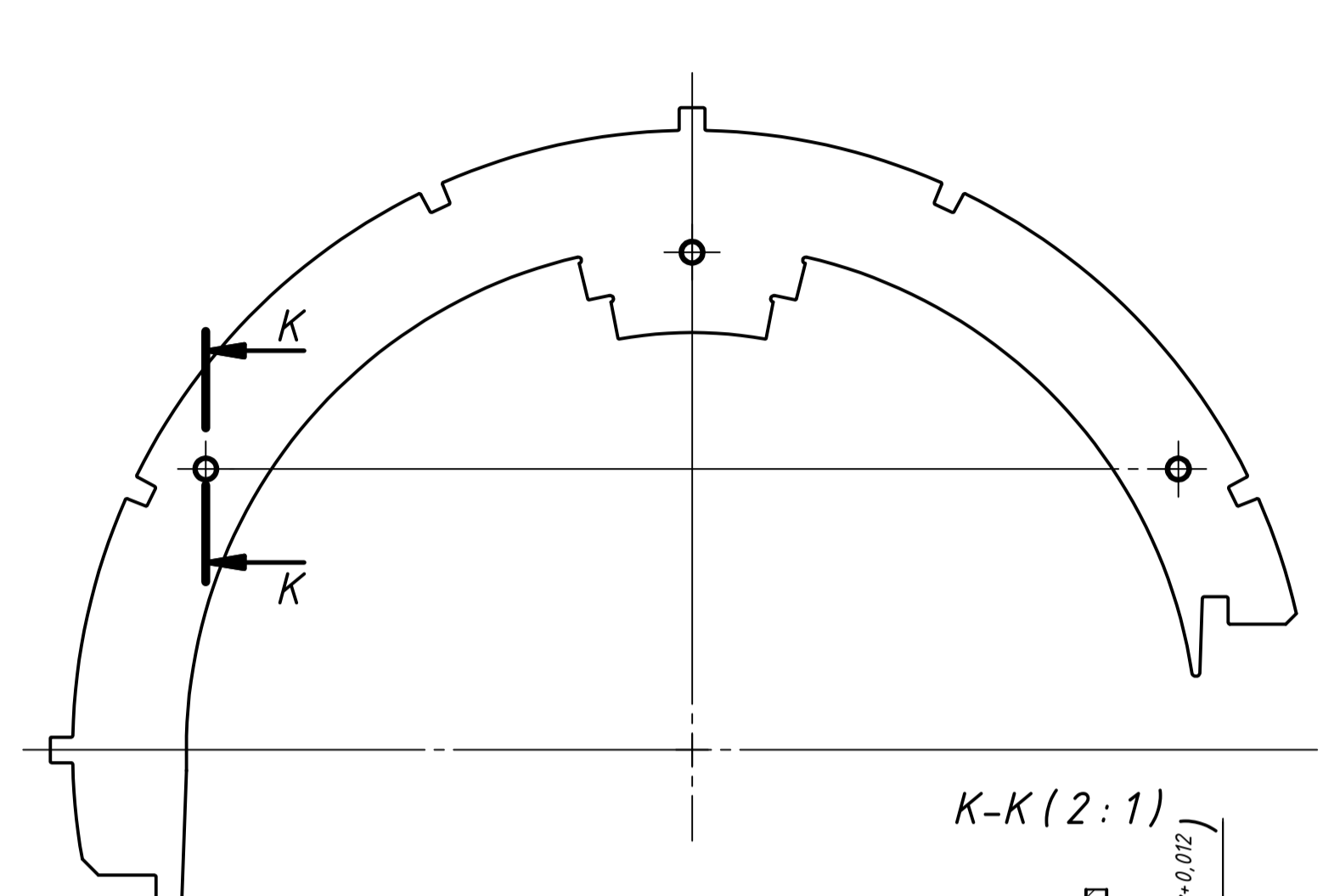

Обозначение	Рис.
ЛМТ1471-01-01-05-01	1
.01	2

1. Неуказанные предельные отклонения линейных размеров ±0,025 мм.
2. Неуказанные радиусы сопряжения по контуру воротника 0,5±0,1 мм.
3. *Размеры для справок.
4. **Размеры от пересечения образующих плоскостей детали.

ЛМТ1471-01-01-05-01				Лист		
Изм.	Лист	№ докум.	Подп.	Дата	Лист	Масса
Разраб.	Двойченко			03.02.2021	0,3	1:1
Пров.	Алтухов			03.02.2021		
Т. контр.						
Нач. отд.						
Н. контр.						
Этв.	Столярков			03.02.2021		
Лист AMS 5595G UNS-S-21904				Листов 1		
.060/.066x48x120				Формат А1		