

P(4)

И-И (2 : 1)
20 мест

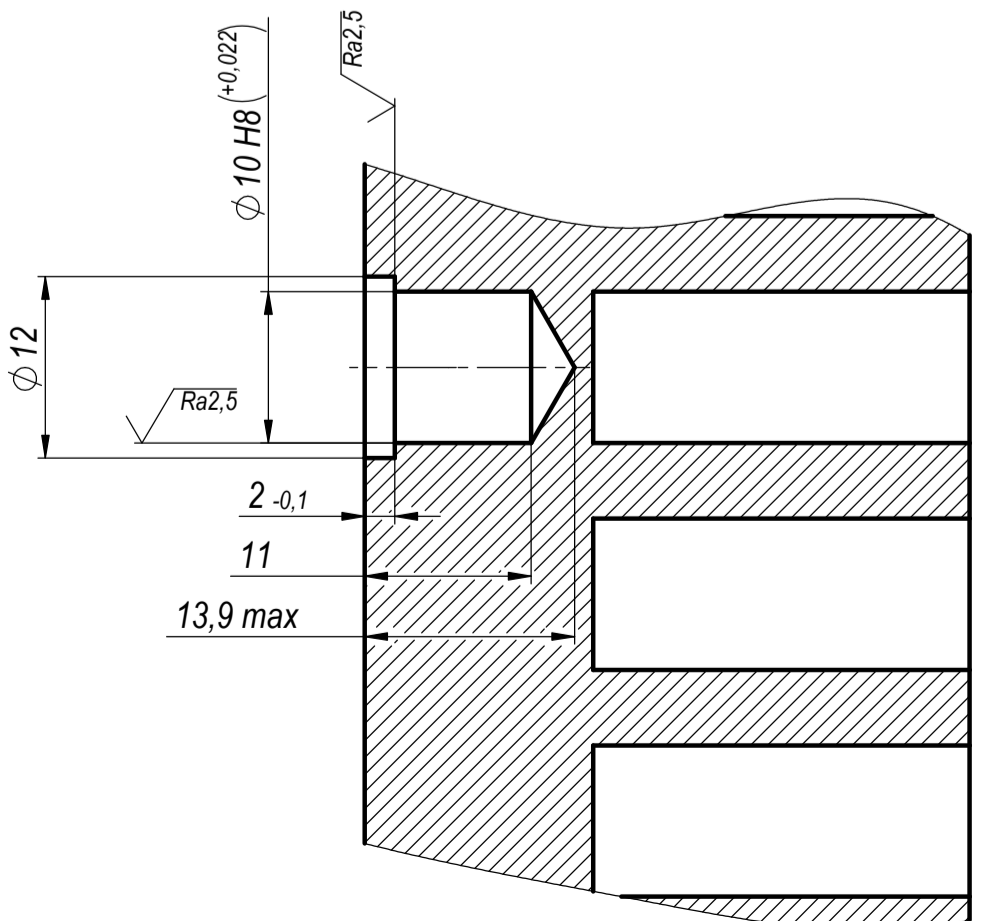

К-К (2 : 1)



Таблица 1

Обозначение отв.	Количество	Размер, мм
●	62	M4x10-12,5-6H/1x45
○	123	M5x10-12,5-6H/1x45
◐	32	M6x10-12,5-6H/1x45

- *Размеры для справок.
- **Размер обеспечивается инструментом.
- Неуказанные предельные отклонения размеров: H12, h12, +/-IT12/2.
- Неуказанные радиусы скруглений R3.
- Покрытие: Хим.Н12.О-Ви(99,8)6, допускается покрытие: Хим.Окс.э.
- Остальные технические требования по ОСТ4.ГО.070.014.

КДШЮ.752694.013			
Плита-радиатор			
Изм.	Лист	№ докум.	Подп.
Разраб.	Большаков		
Пров.	Семенов		
Т. контр.	Зенкина		
Н. контр.	Базомолова		
Утв.	Сель		
Лист 1		Листов 5	
Д16Т ГОСТ 4784-2019			
Лит.		Масса	
171.25		1:4	
Масштаб			

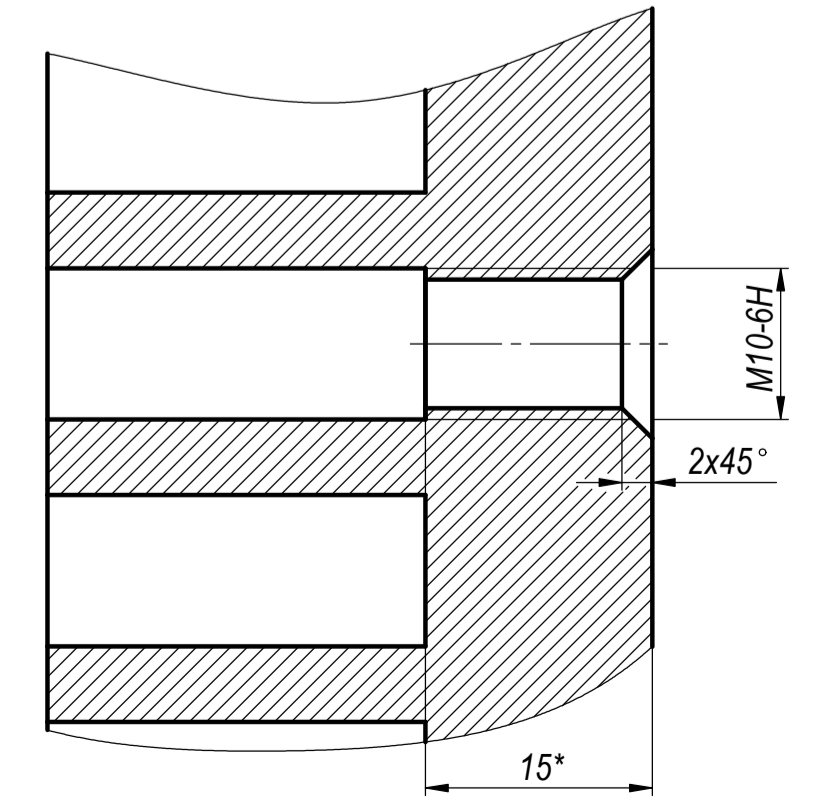
Черт. пр. № 301411.008
Справ. №
Лист 1 из 5
Имя, № докум.
Лист 1 из 5
Имя, № подл.

Файл: КДШЮ.752694.013 Плита радиатор

В (1:2) (1)

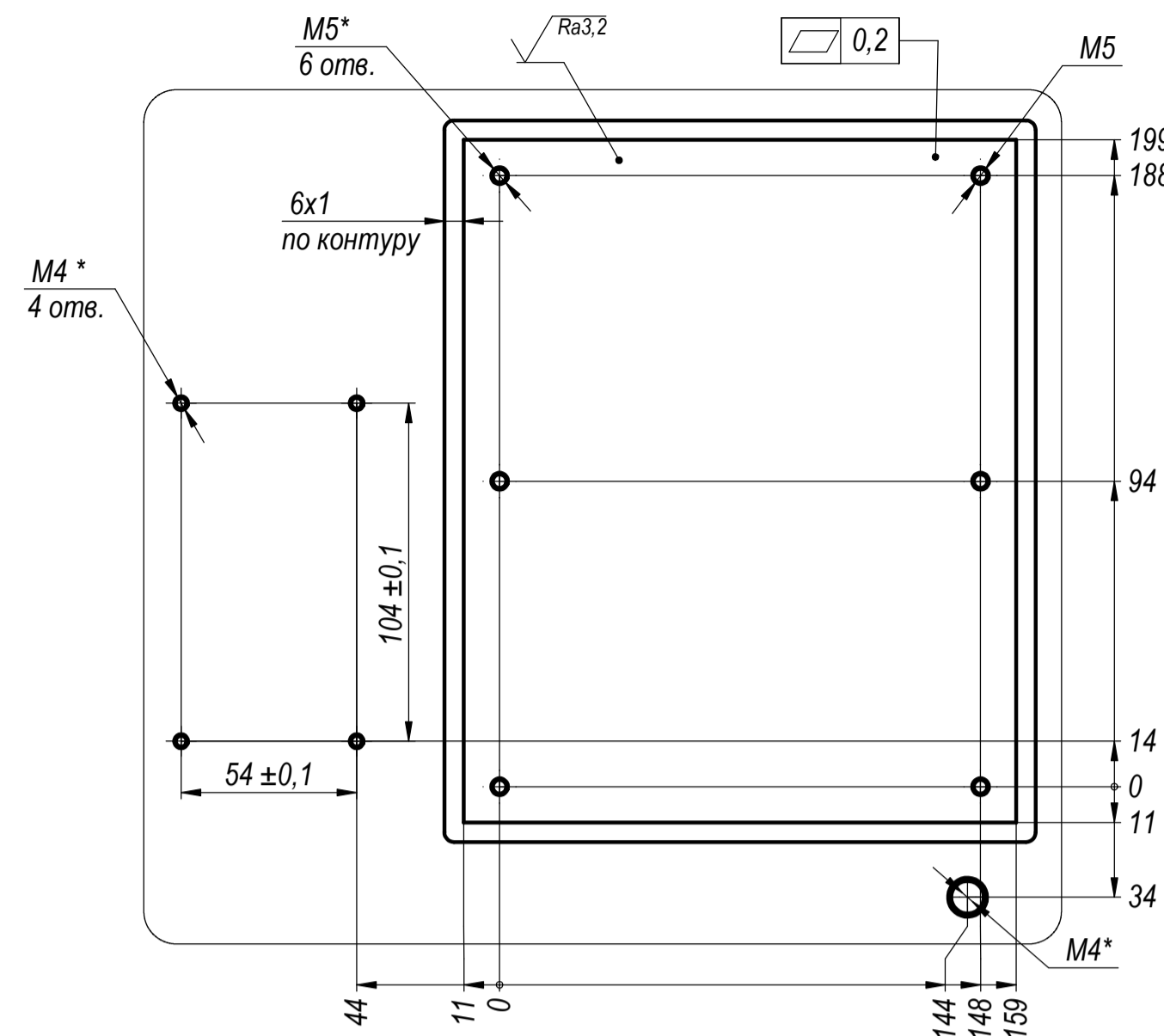

Г (1:2) (1)

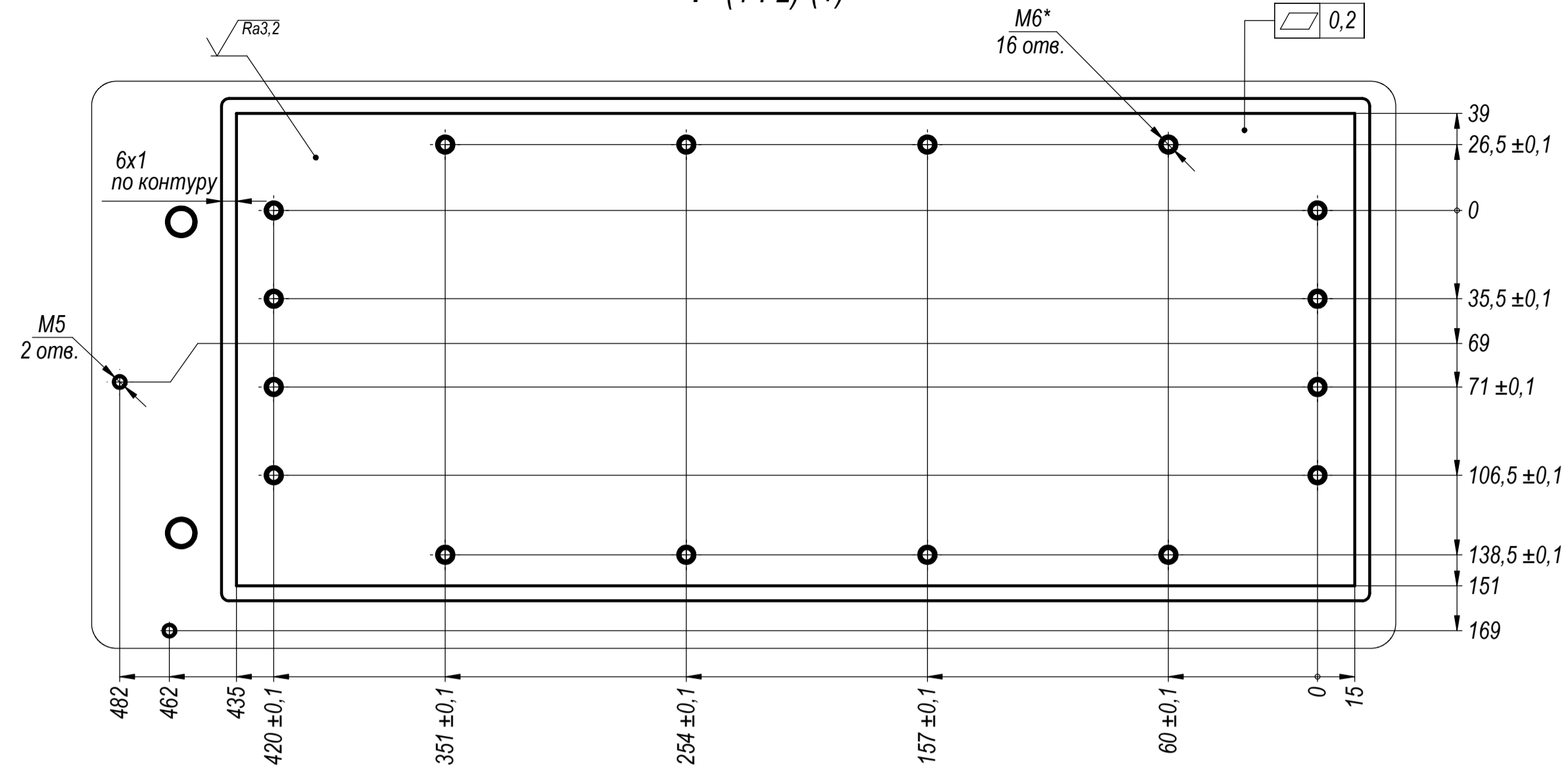

Д (1:2) (1)

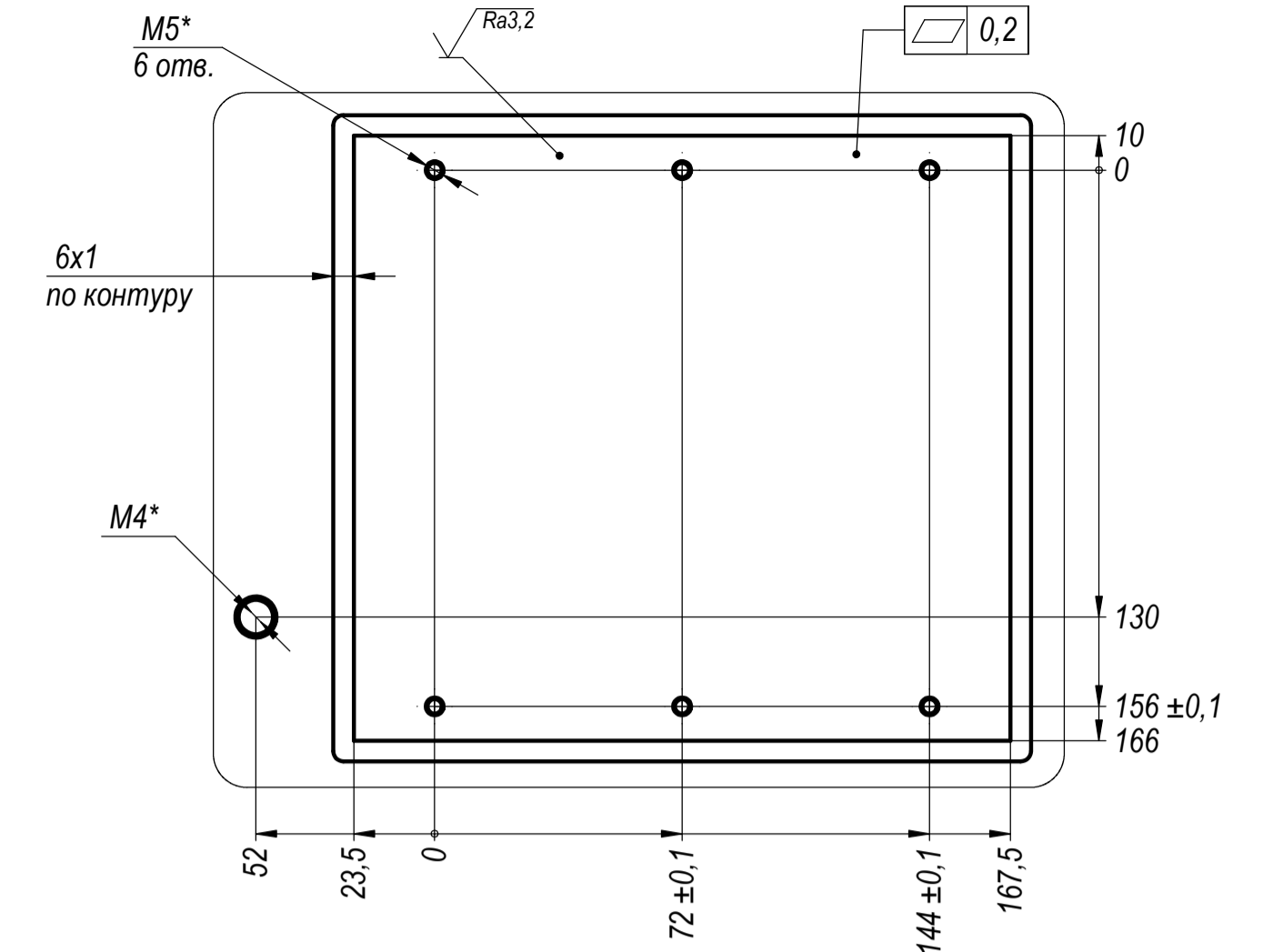

**Л (2:1) (1)
12 мест**

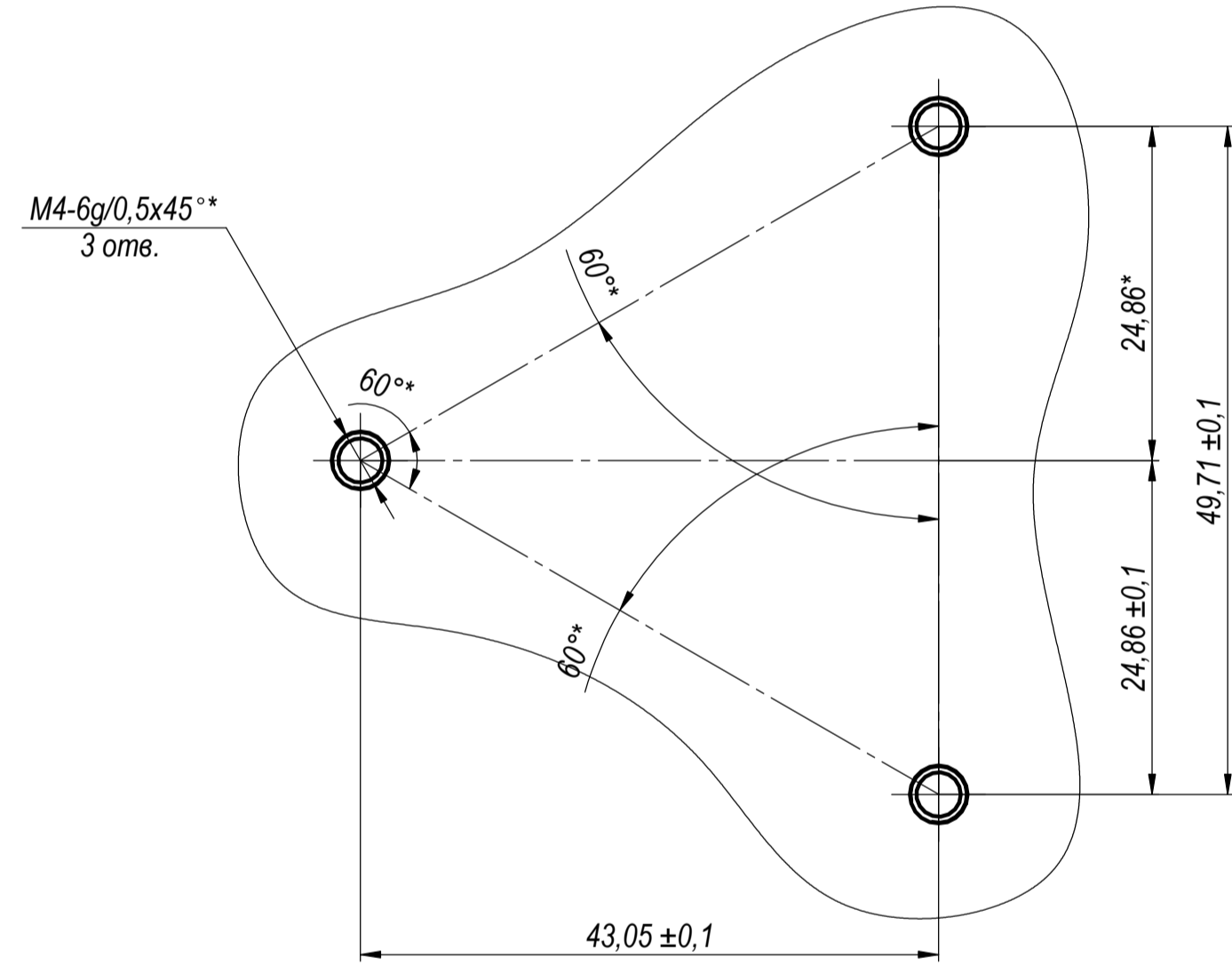

Е (1:2) (1)

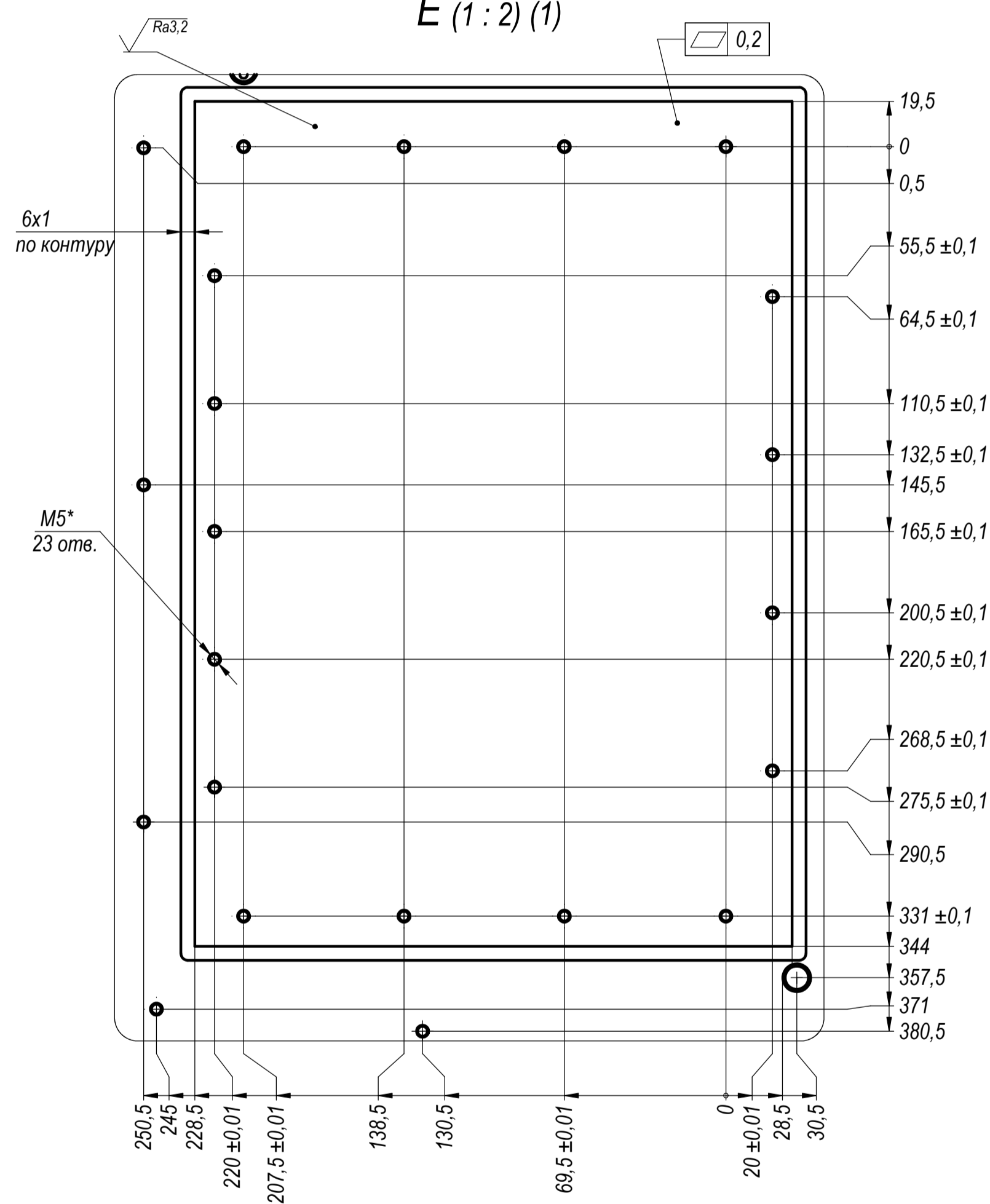

Ж (1:2) (1)

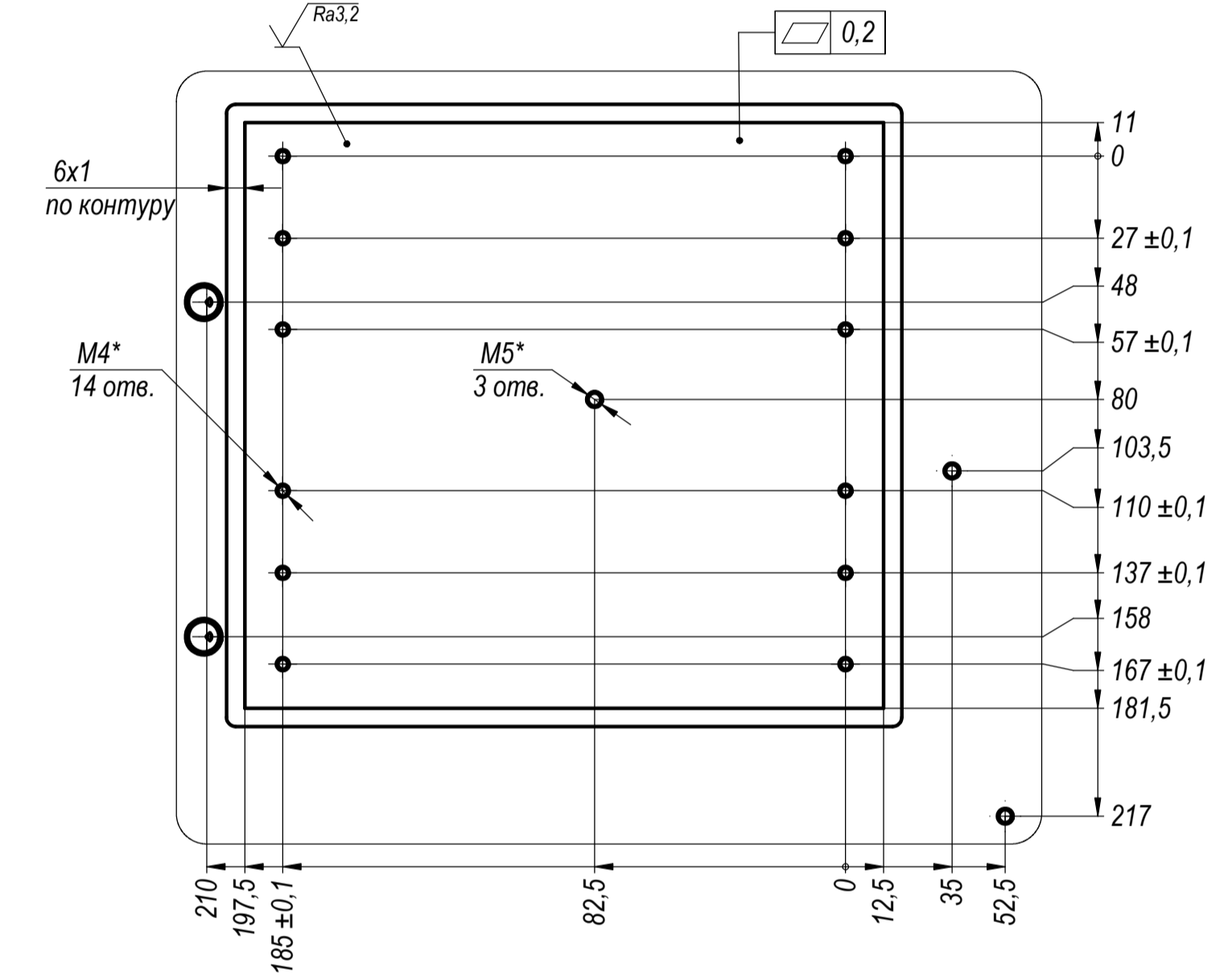

**М (1:2) (1)
3 места**

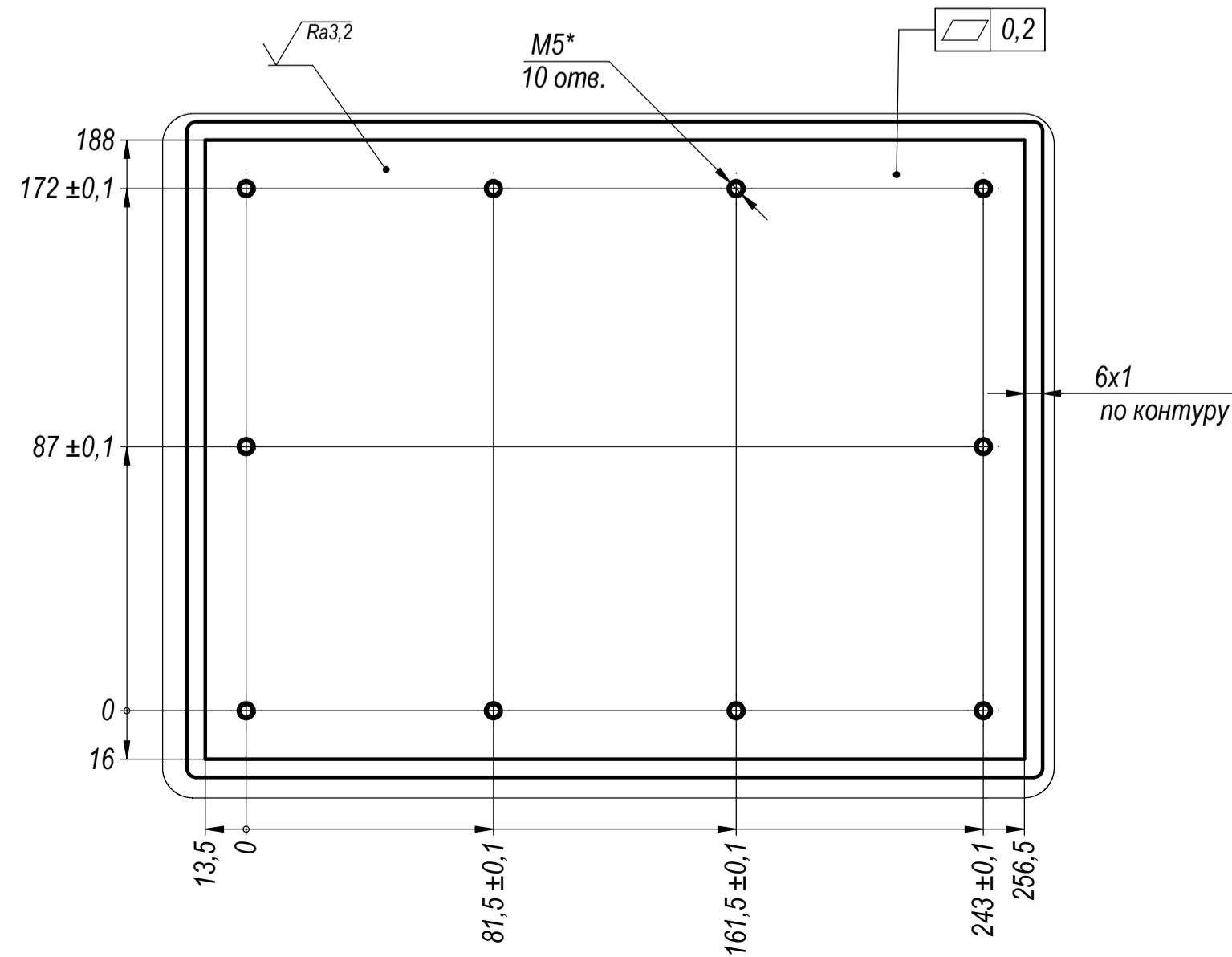

Н (1:2) (1)

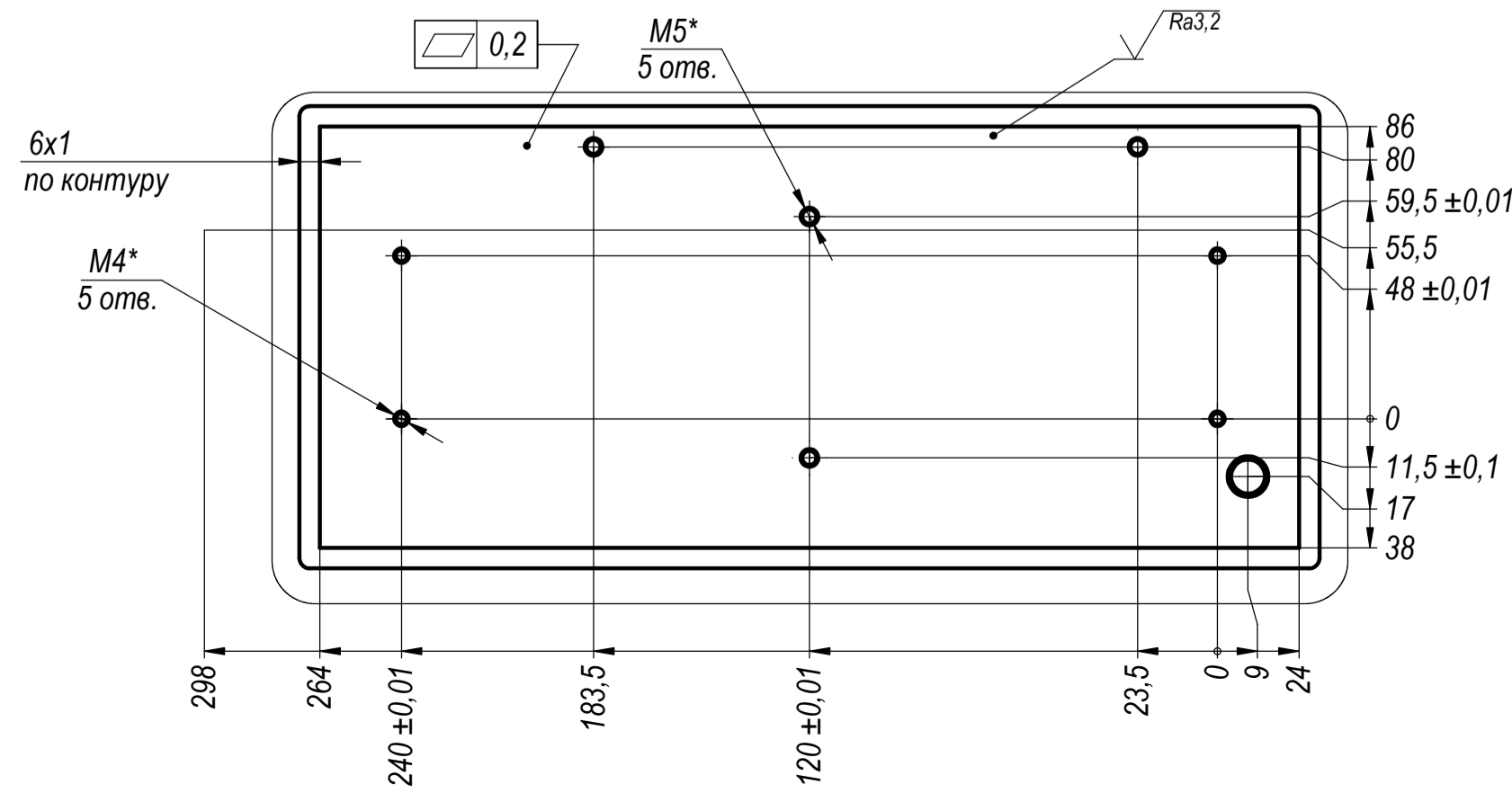

П (1:2) (1)

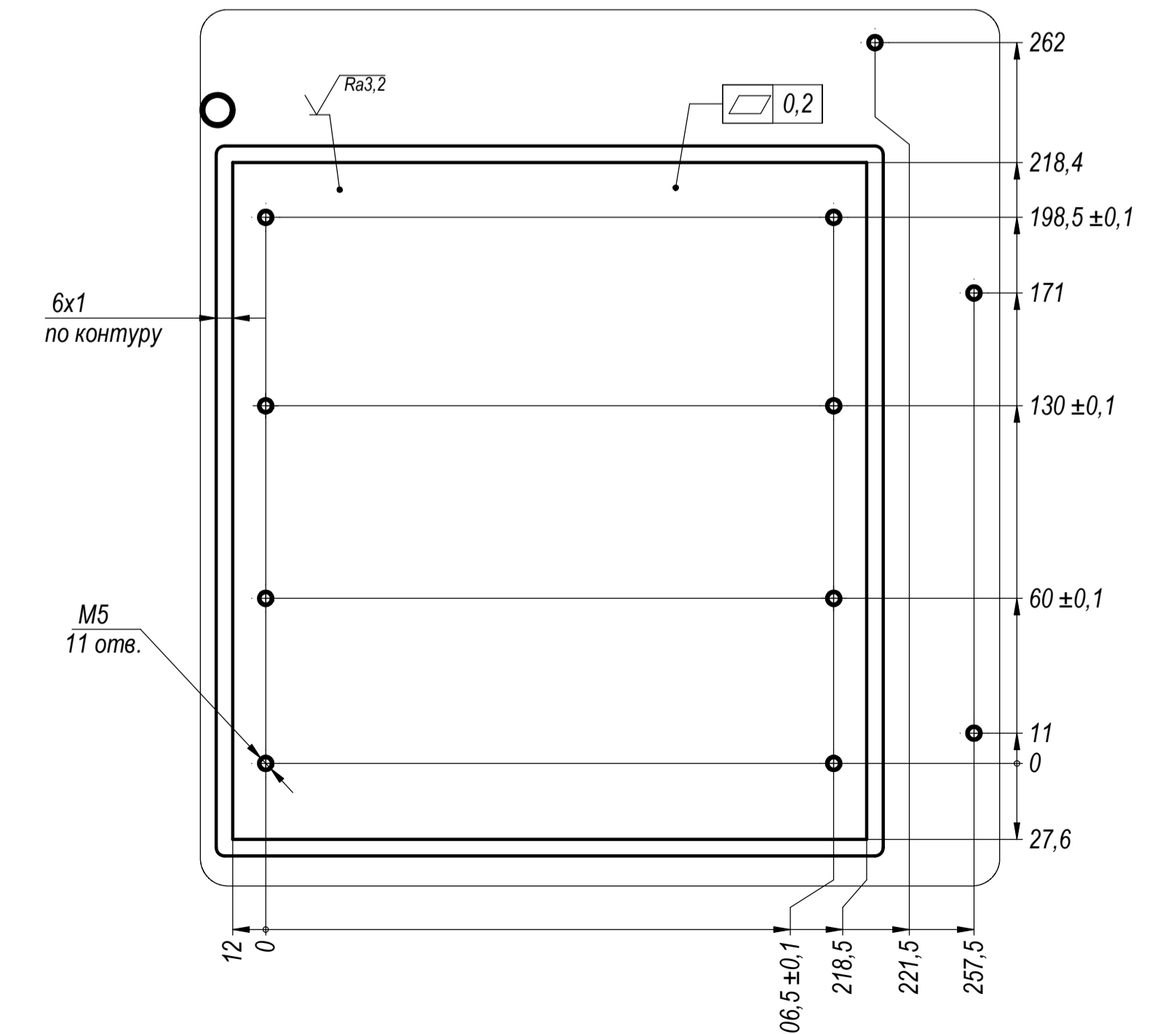

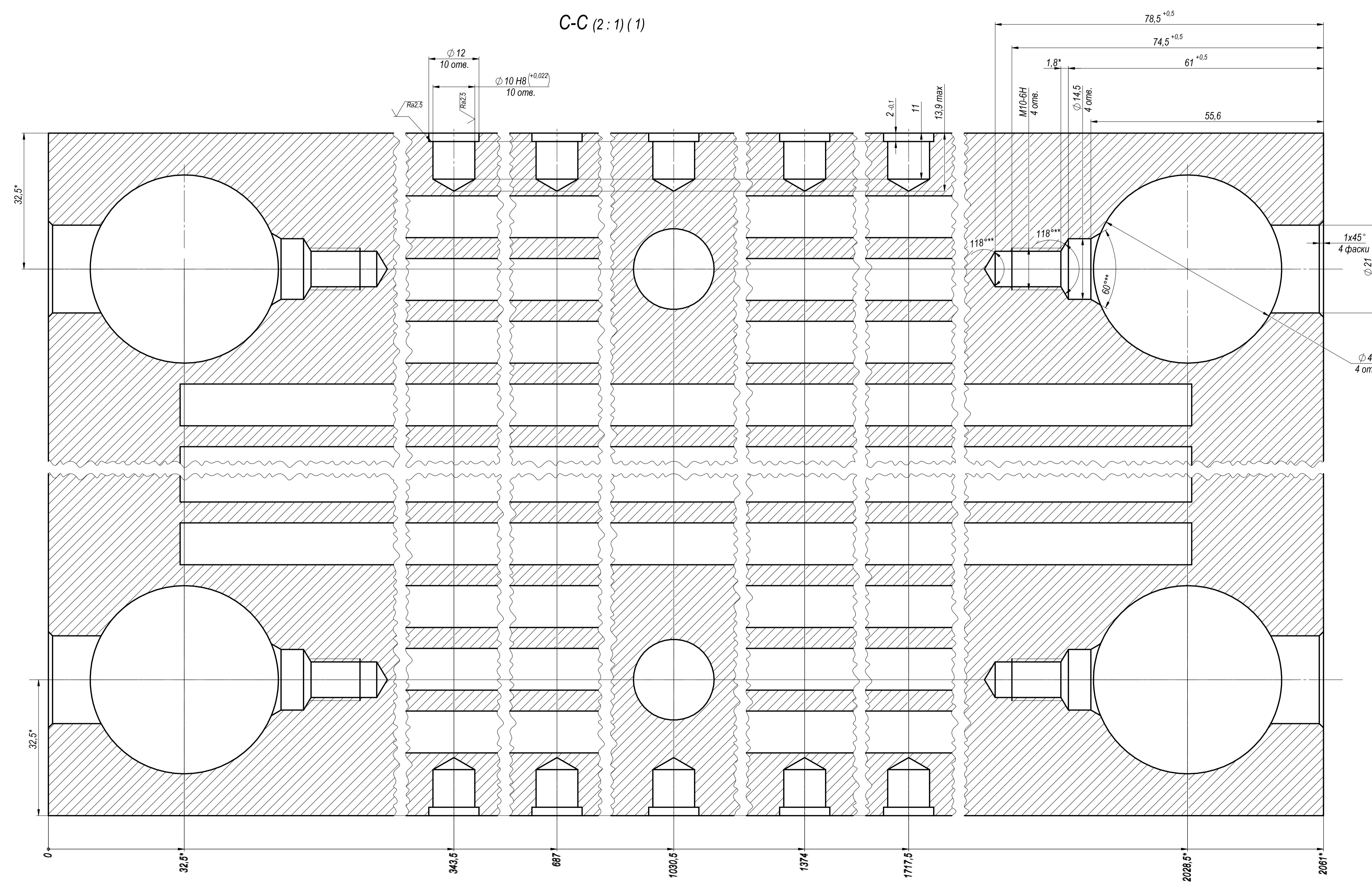
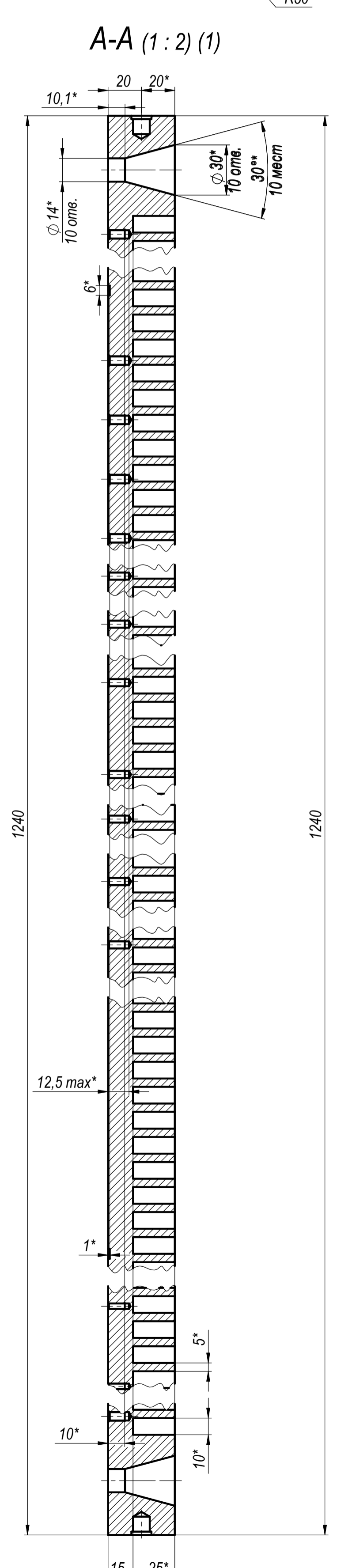
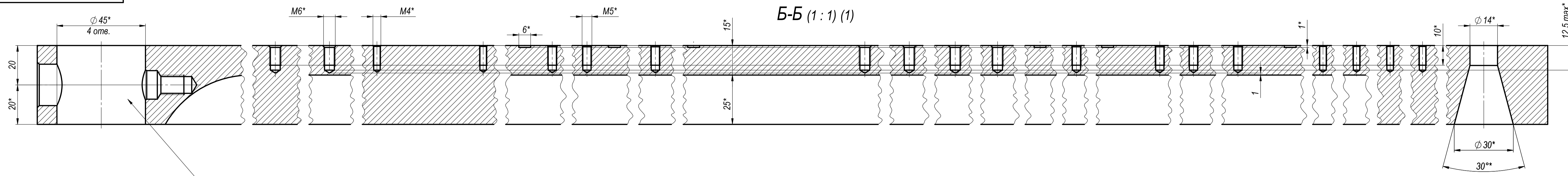

Имя	Лист	№ докум.	Подп.	Дата
Имя	Лист	№ докум.	Подп.	Дата

P (1)

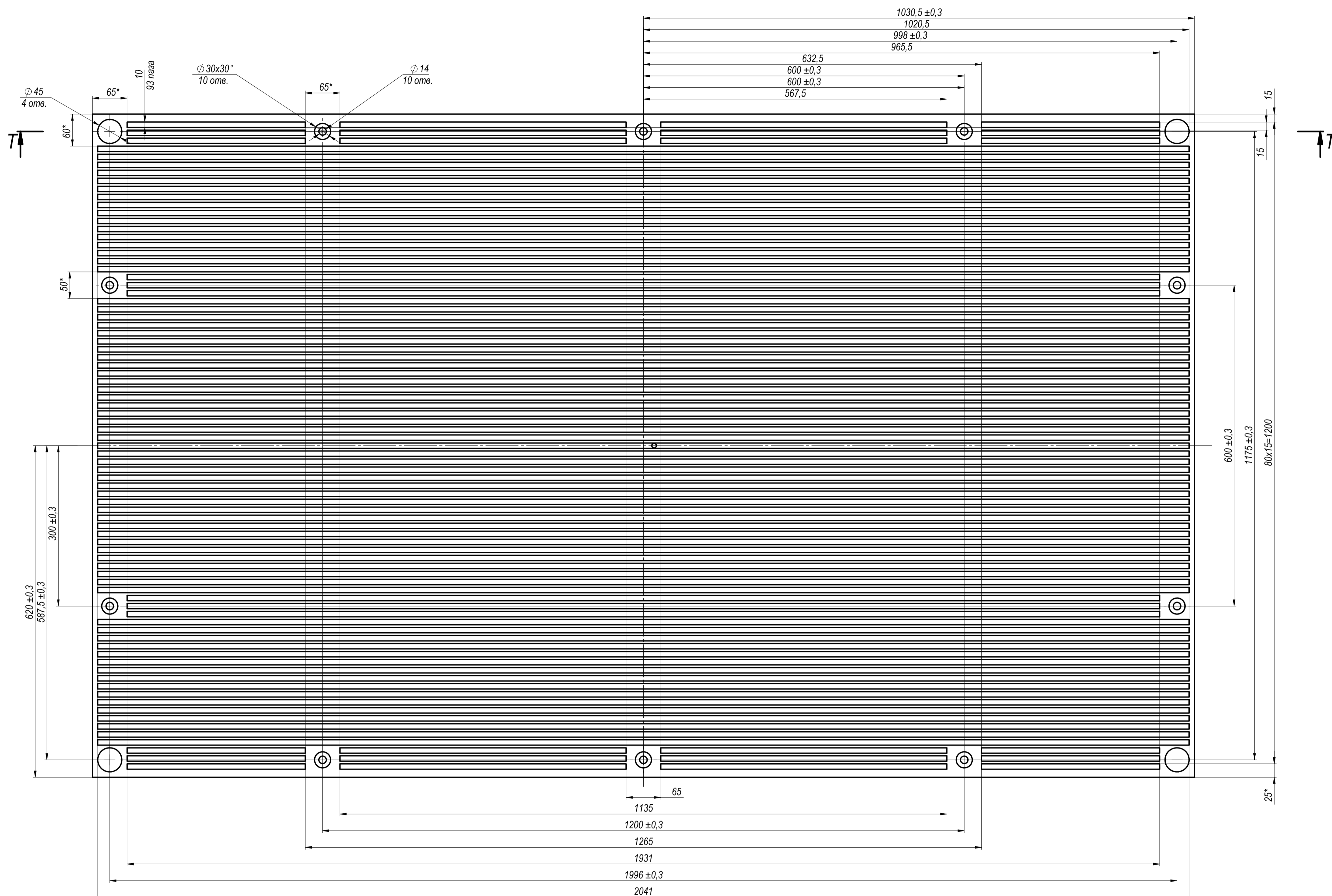

T-T (1:2)

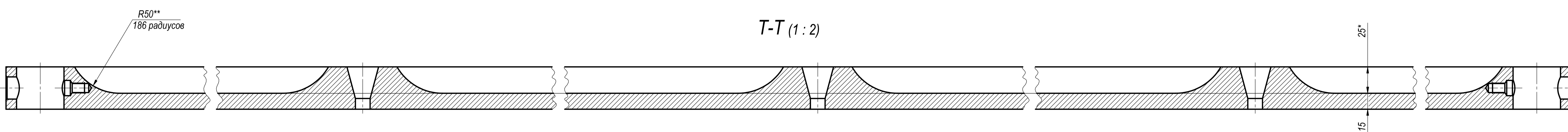

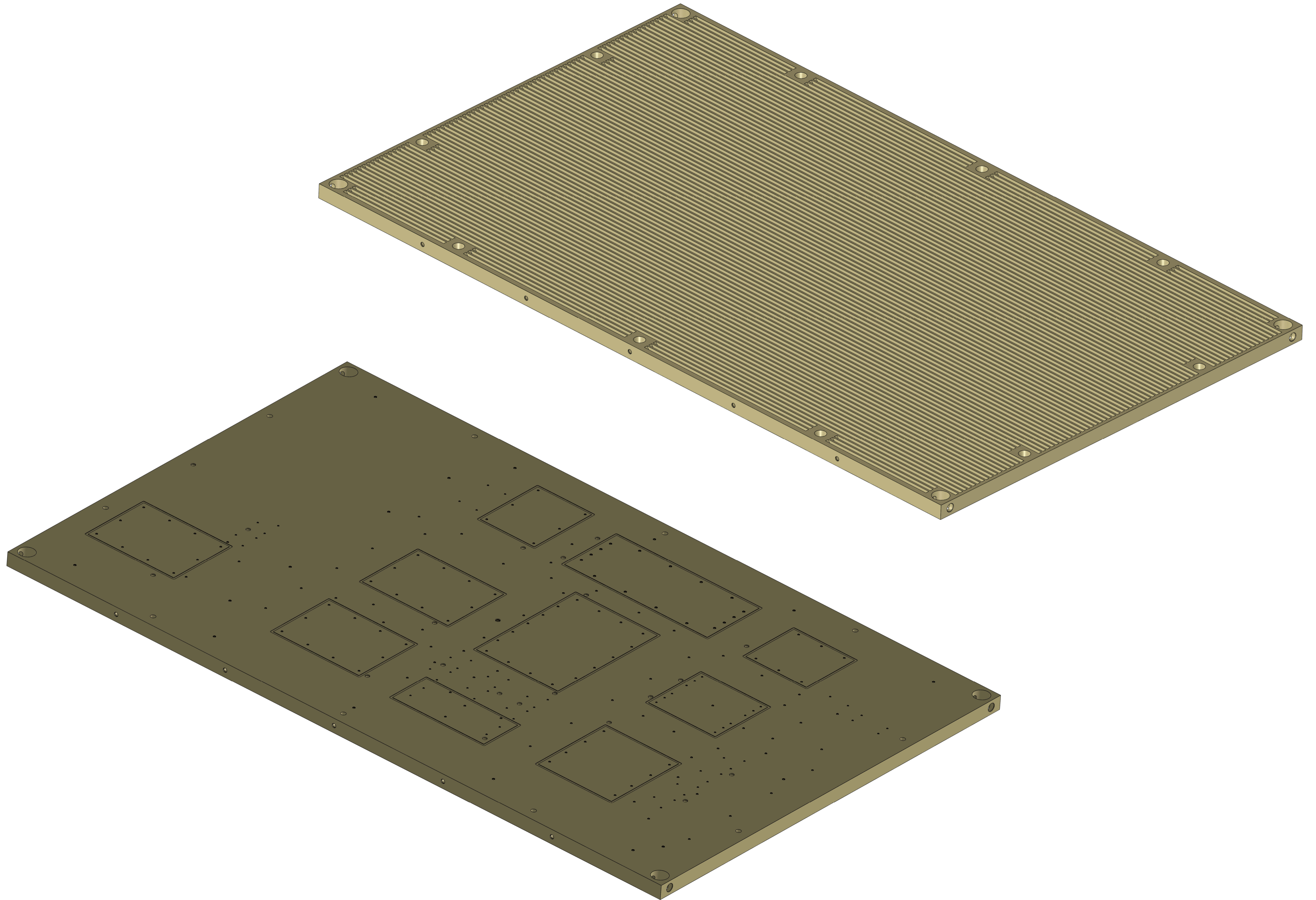

Име. № модн.	Площ. и форма
Един. име. №	Име. № груп.
Площ. и форма	Площ. и форма