

√ Ra3,2

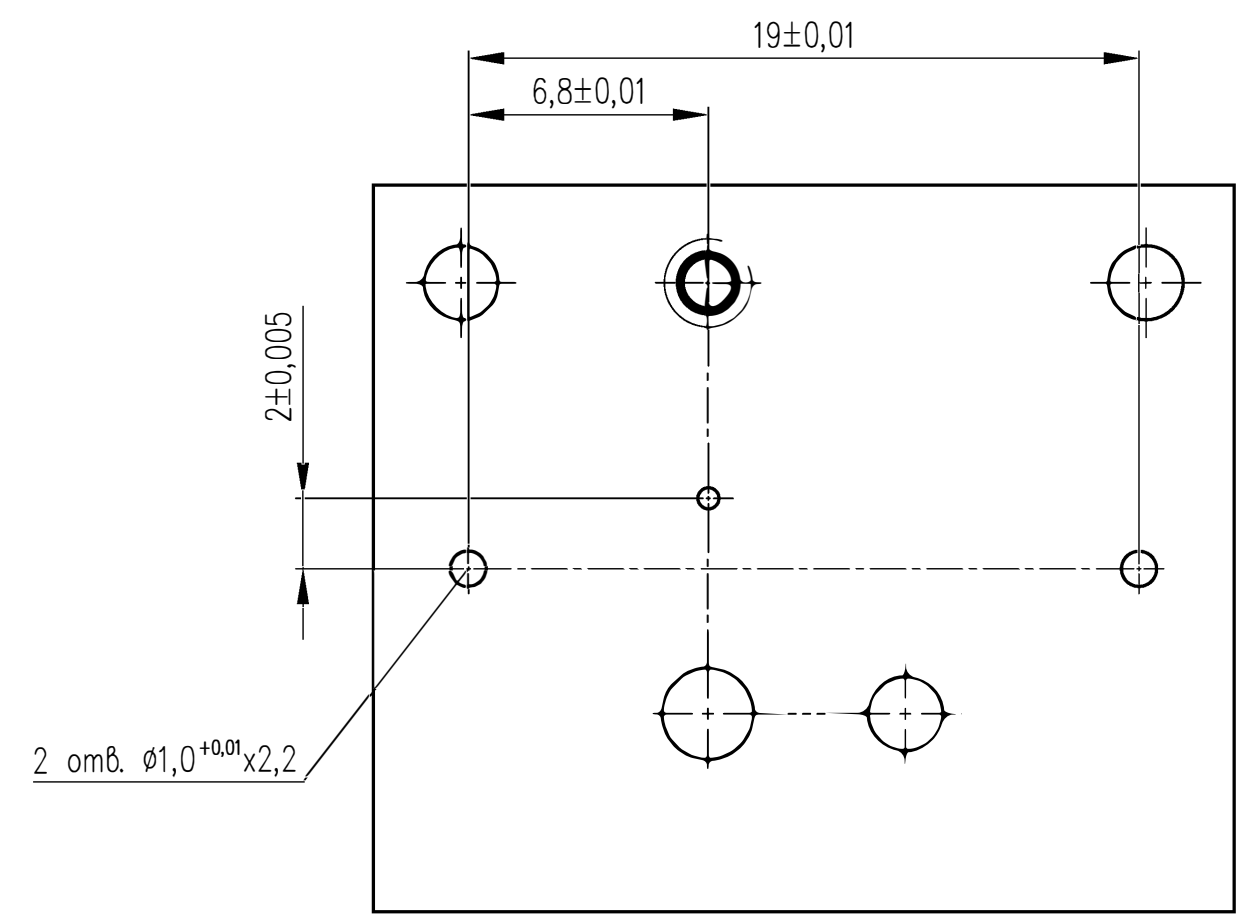
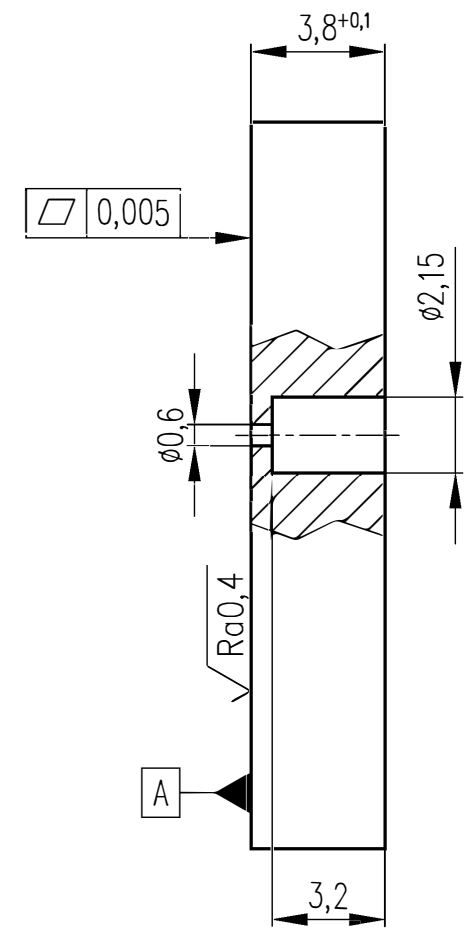
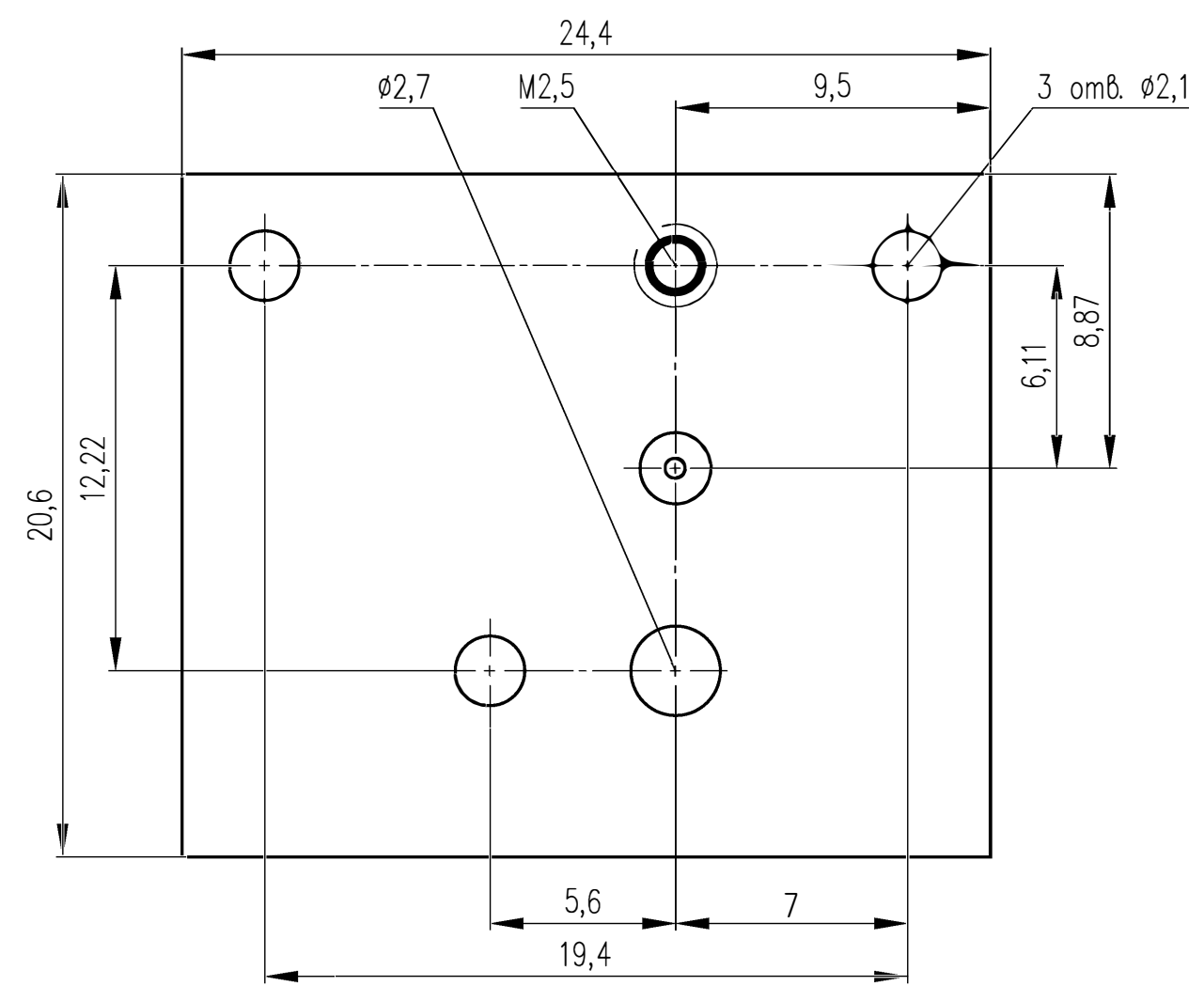

- 1 Н8, h8, $\pm \frac{IT8}{2}$.
- 2 Деталь изготавливать только на станке с ЧПУ по файлу 3-D модели "Mixer_94_korp_part_4.SAT".
- 3 Фаски не снимать.
- 4 Притирку поверхности "А" выполнять во ФГУП СКБ ИРЭ РАН.

Файл: Mixer_94_korp_part_4.dwg	Справ. №	Полн. и дата	Изм. №	Взам. инв. №	Полн. и дата	Изм. №
Перв. примен.			субл.			

Изм.	Лист	№ докум.	Попр.	Дата	Смеситель 94 ГГи корпус часть 4	Лист	Масса	Масштаб
Разраб.								5:1
Пров.						Лист	Листов	1
Т.контр.								
Н.контр.								
Утв.								