

Формат	Зона	Поз.	Обозначение	Наименование	Кол.	Примечание
				<u>Документация</u>		
			комплект поставки	Сборочный чертеж	1	
				<u>Сборочные единицы</u>		
		1	Тарелка в сборе		12	
		2	Вакуумный барабан		1	
		3	Центральный блок		1	
		4	Входной блок		1	
		5	Выходной блок		1	
		6	Шестерня вращения тарелок		1	
				<u>Детали</u>		

Инв. № подл.								
Подп. и дата								
Взам. инв. №								
Инв. № дубл.								
комплект оснастки для RFL-12 Формат 0,33 ли								
Подп. и дата	Изм.	Лист	№ докум	Подпись	Дата	Литера	Лист	Листов
	Ра зраб.		Воронин П.С.		09.04.20			
	Пров.							
	На ч отд.							
	Н. кантр							
Утв.						№ 001.000.000		

комплект оснастки для RFL-12 формат 0,33

Перв. примен.
Справ. №
Подп. и дата
Инв. № подл.
Изм. Лист
№ докум.
Подп.
Дата
Разраб.
Воронин П.С.
09.04.2021
Пров.
Т. контр.
Нач.отд.
Н. контр.
Утв.

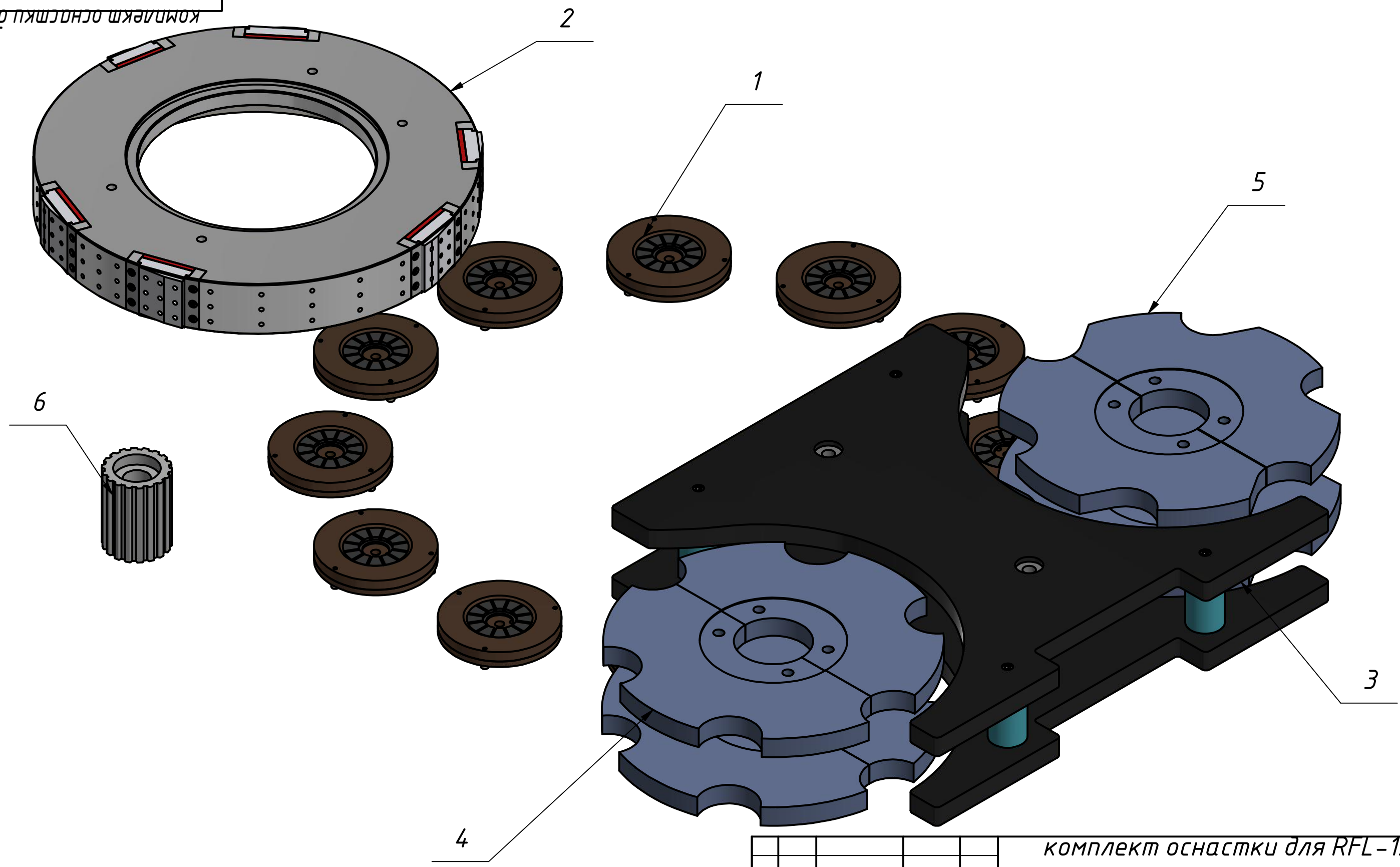

					комплект оснастки для RFL-12		
					Формат 0,33 литра		
					Лит.	Масса	Масштаб
						34,2	0.3:1
					Лист	Листов	1
					№ 001.000.000		

Формат	Зона	Поз.	Обозначение	Наименование	Кол.	Примечание
				<u>Документация</u>		
			Тарелка в сборе	001.001.000.	1	
				<u>Детали</u>		
		1	верхняя крышка тарелки	001.001.001.	1	
		2	Вкладыш тарелки	001.001.002.	1	
		3	нижняя крышка тарелки	001.001.003.	1	
				<u>Стандартные изделия</u>		
		4		AS 1420 - 1973 - М4 х 16	3	

Инв. № подл.	
Подп. и дата	
Взам. инв. №	
Инв. № дубл.	

Тарелка в сборе				
Изм.	Лист	№ докум	Подпись	Дата
Ра зраб.		Воронин П.С.		30.03.20
Пров.				
На ч отд.				
Н.контр				
Утв.				
Литера		Лист	Листов	
			1	
001.001.000				

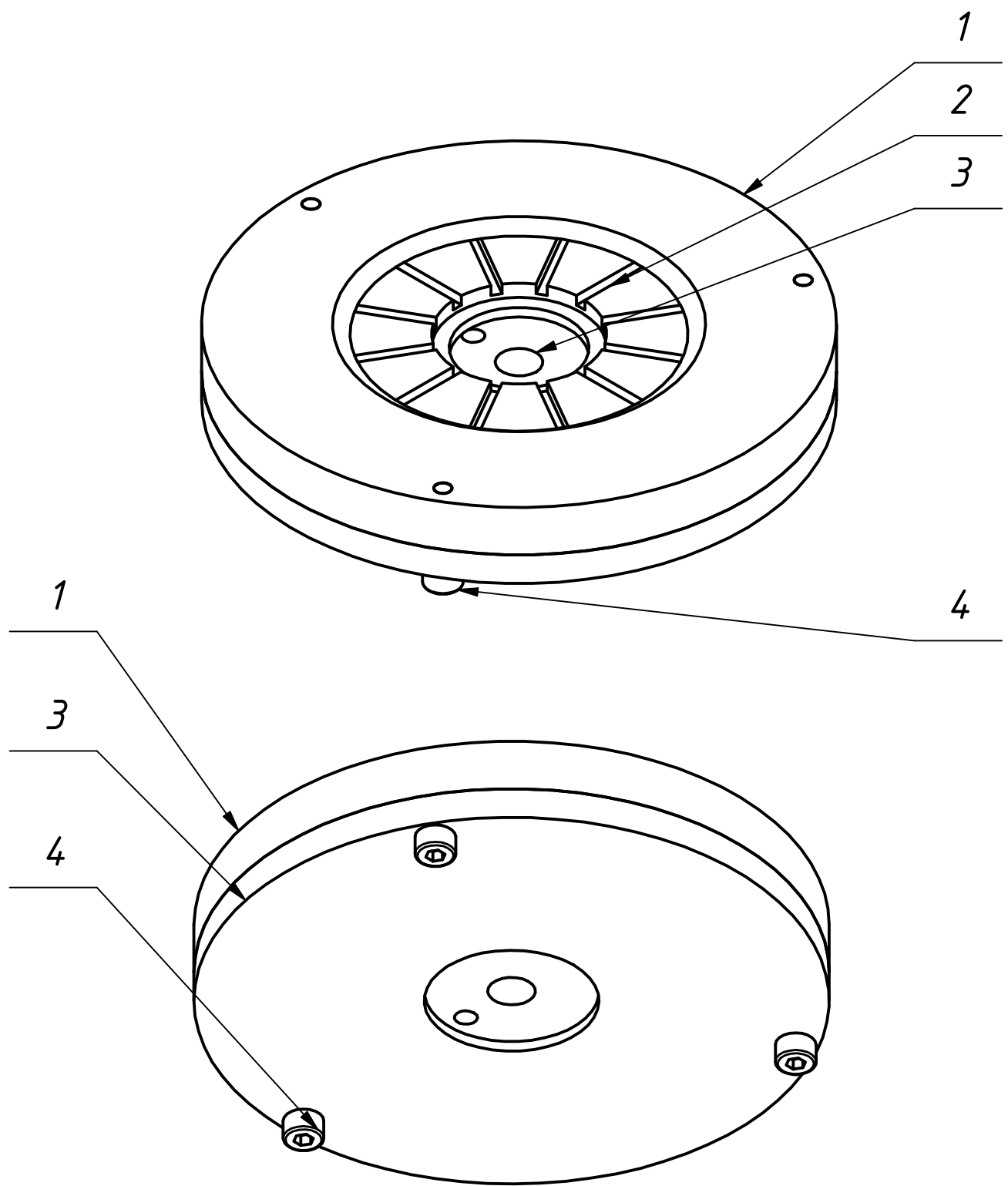

					Тарелка в сборе		
					Лист	Масса	Масштаб
Изм.	Лист	№ докум.	Подп.	Дата		0.1	1:1
Разраб.		Воронин П.С.		30.03.2021			
Пров.							
Т. контр.					Лист	2	Листов
Нач.отд.							
Н. контр.					001.001.000		
Утв.							

Тарелка в сборе

Перв. примен.

Справ. №

Подп. и дата

Инв. № дубл.

Взам. инв. №

Подп. и дата

Инв. № подл.

A-A (1:1)

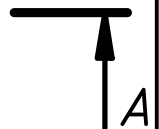
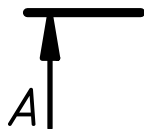
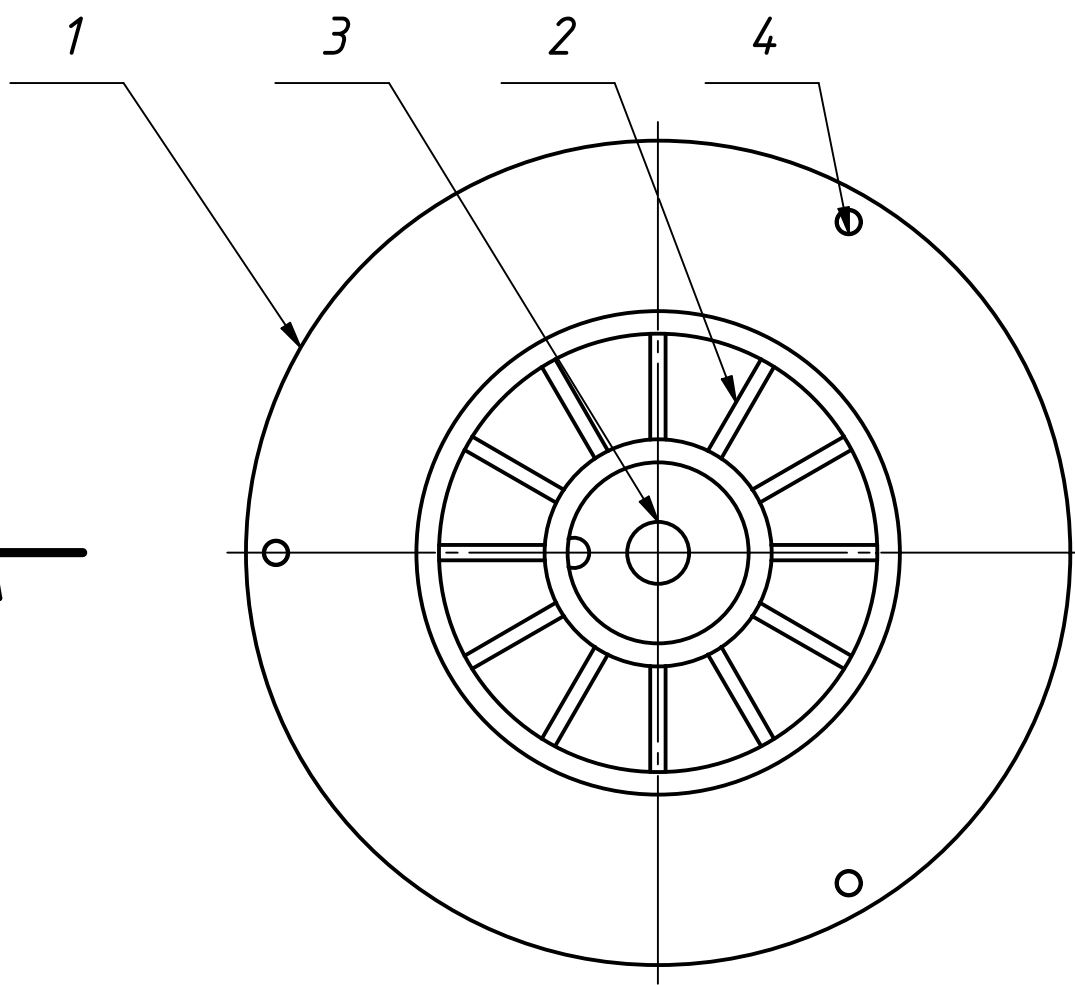
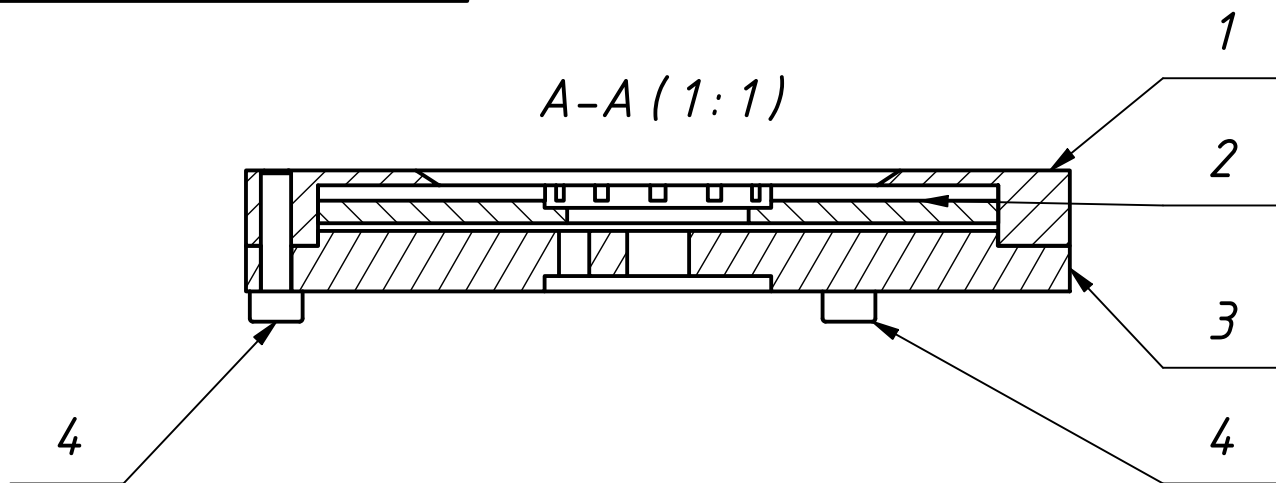

Тарелка в сборе

Изм.	Лист	№ докум.	Подп.	Дата
Разраб.		Воронин П.С.		30.03.2021
Пров.				
Т. контр.				
Нач.отд.				
Н. контр.				
Утв.				

Лит.	Масса	Масштаб
	0.1	1:1
Лист 1	Листов 2	

001.001.000

Верхняя крышка тарелки

Перв. примен.

Справ. №

A-A (1:1)

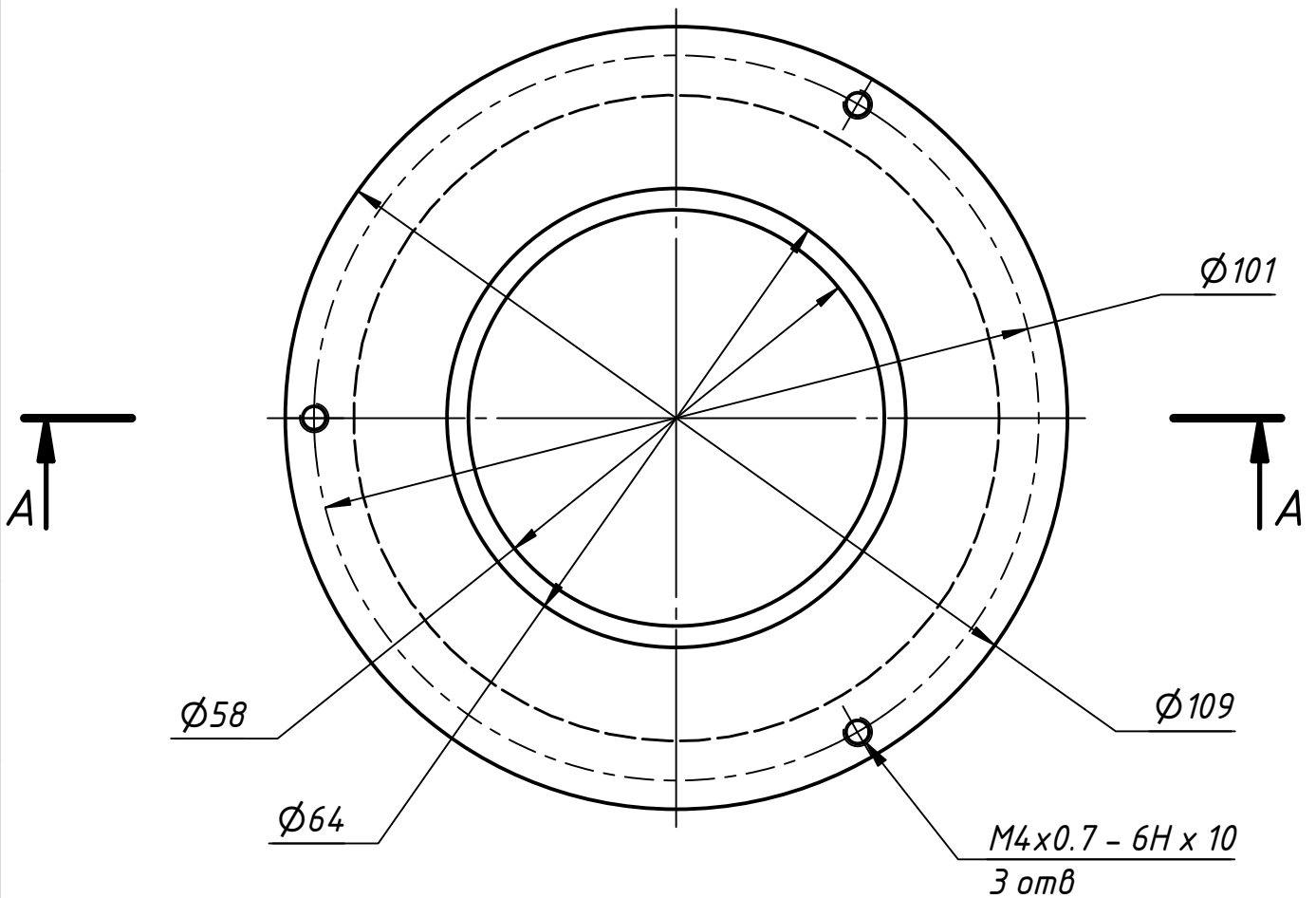
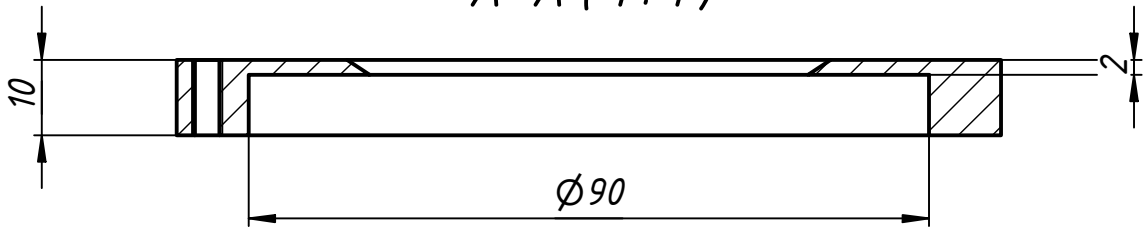

Подп. и дата

Инв. № дубл.

Взам. инв. №

Подп. и дата

Инв. № подл.

Изм.	Лист	№ докум.	Подп.	Дата
Разраб.		Воронин П.С.		30.03.2021
Пров.				
Т. контр.				
Нач.отд.				
Н. контр.				
Утв.				

Верхняя крышка тарелки

Лист	Масса	Масштаб
	0.0	1:1
Лист	Листов	1

БрАЖ 9-4

001.001.001.

Копировал

Формат А4

Вкладыш тарелки

A-A (1:1)

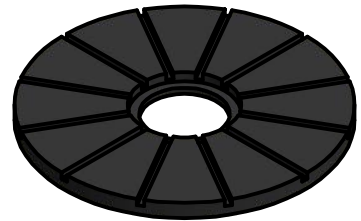
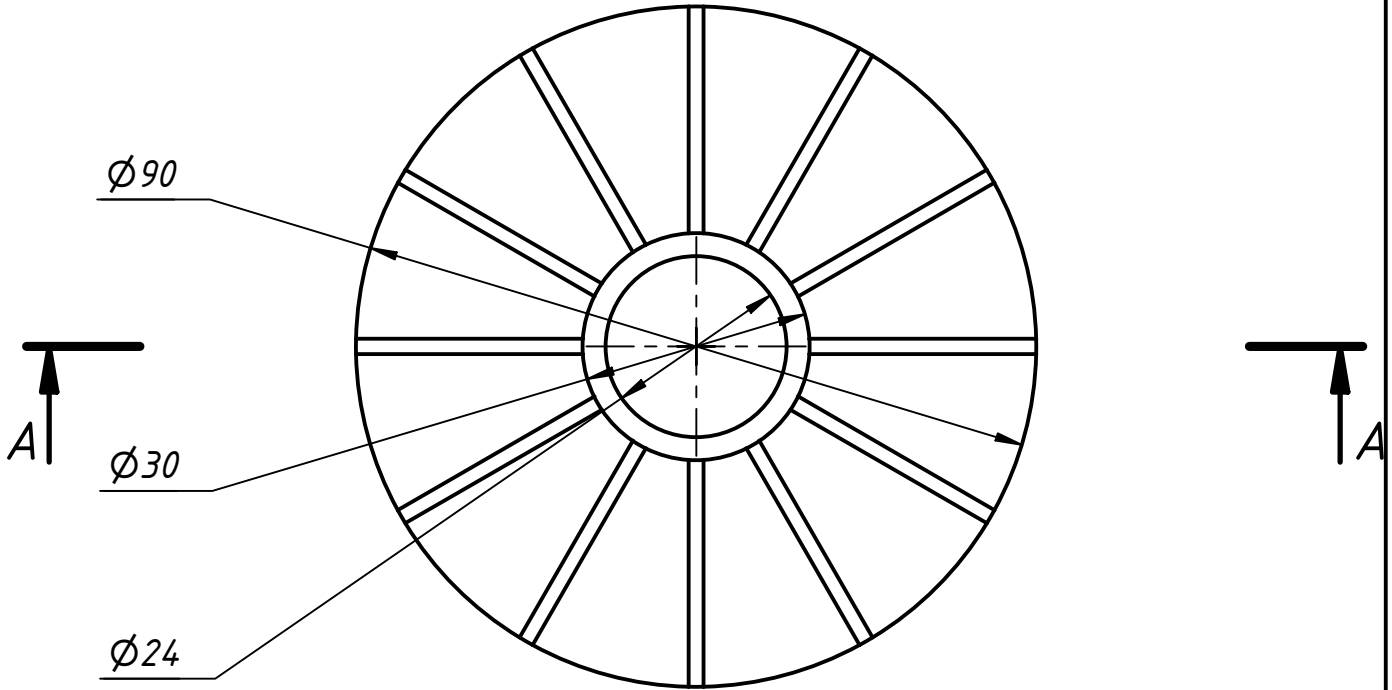
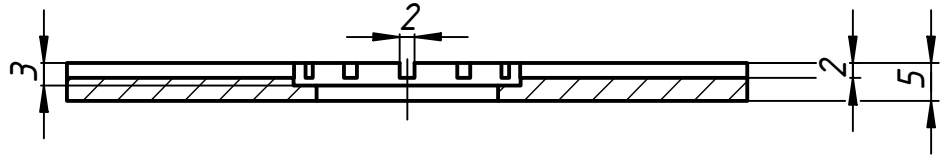

Перв. примен.					Вкладыш тарелки			
Справ. №								
Подп. и дата					Вкладыш тарелки			
Инв. № дубл.								
Взам. инв. №					Лит. Масса Масштаб			
Подп. и дата								
Инв. № подл.	Изм.	Лист	№ докум.	Подп.	Дата	Лит.	Масса	Масштаб
	Разраб.		Воронин П.С.		30.03.2021			
	Пров.					Лист	Листов	1
	Т. контр.					EPDM		
	Нач.отд.							
Н. контр.								
Утв.						001.001.002.		

нижняя крышка тарелки

Перв. примен.

Справ. №

A-A (1:1)

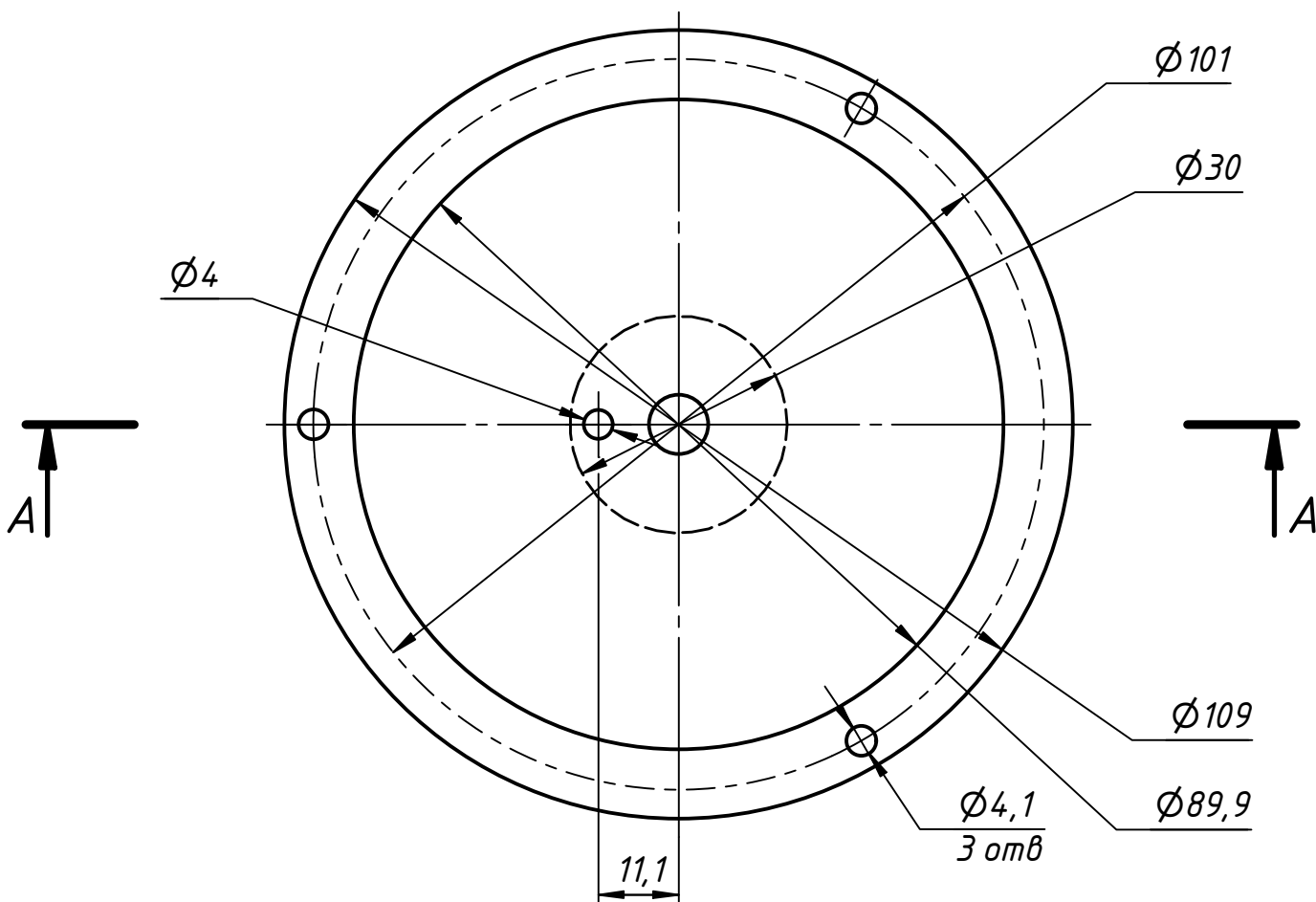
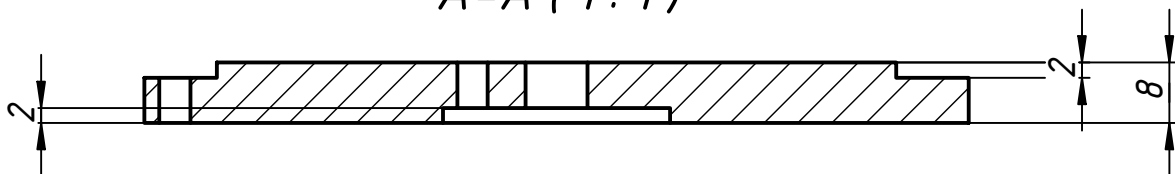

Подп. и дата

Инв. № дубл.

Взам. инв. №

Подп. и дата

Инв. № подл.

нижняя крышка тарелки

Изм.	Лист	№ докум.	Подп.	Дата
Разраб.		Воронин П.С.		30.03.2021
Пров.				
Т. контр.				
Нач.отд.				
Н. контр.				
Утв.				

Лит.	Масса	Масштаб
	0.1	1:1
Лист	Листов	1

БрАЖ 9-4

001.001.003

Копировал

Формат А4

Вакуумный барабан

Перв. примен.

Справ. №

A

Подп. и дата

Инв. № дубл.

Взам. инв. №

Подп. и дата

Инв. № подл.

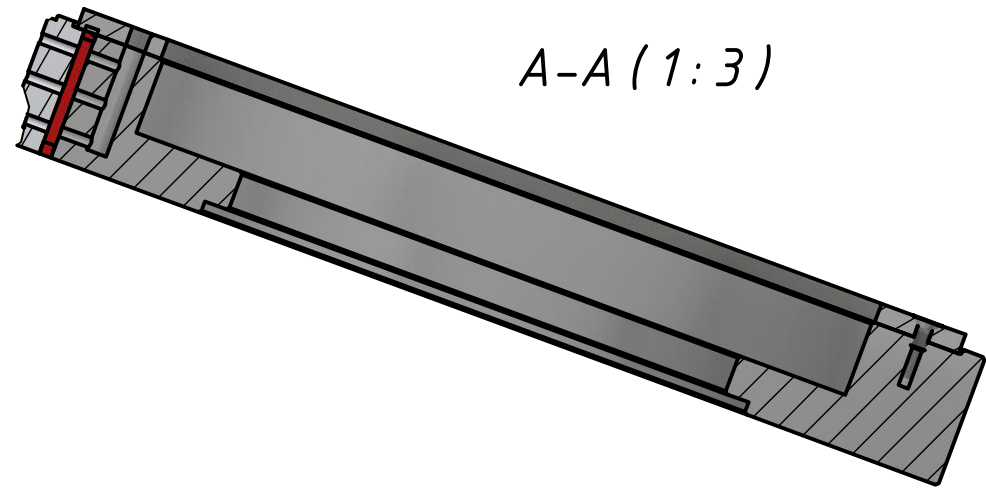
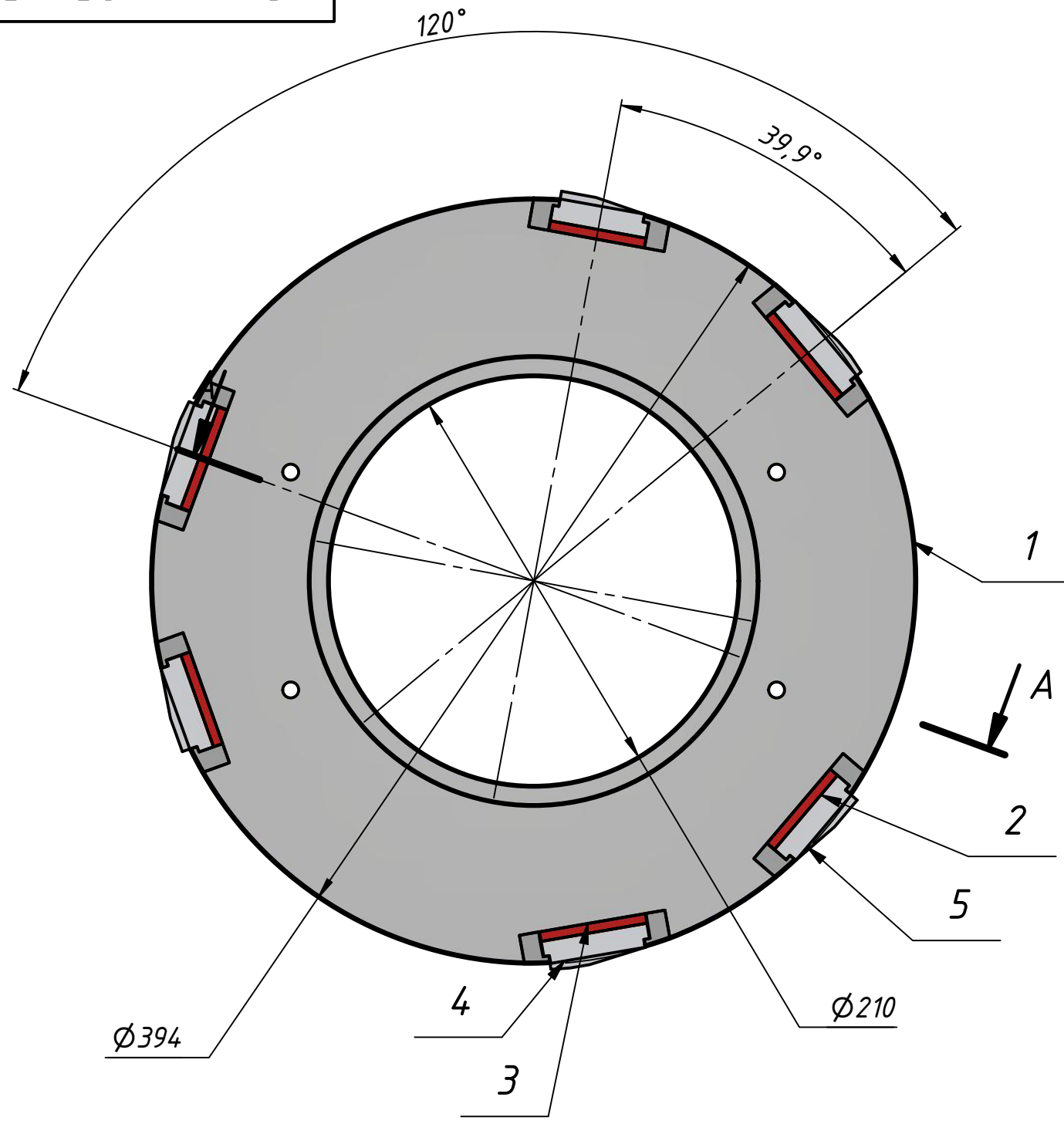

A-A (1:3)

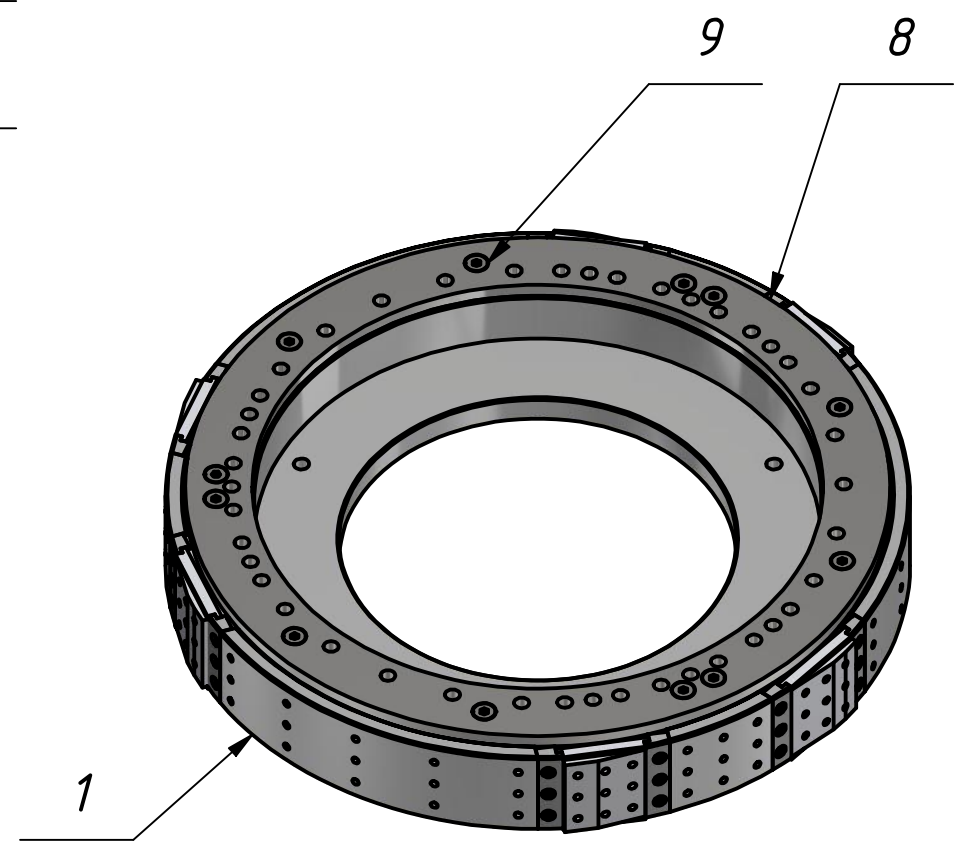
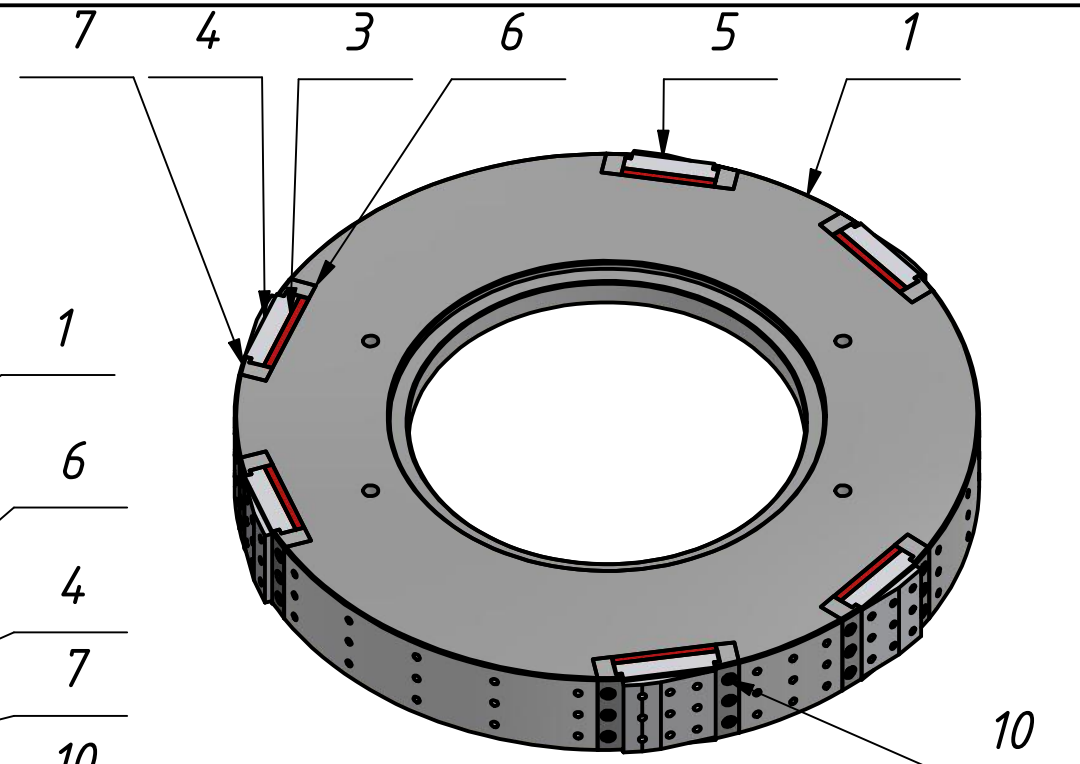
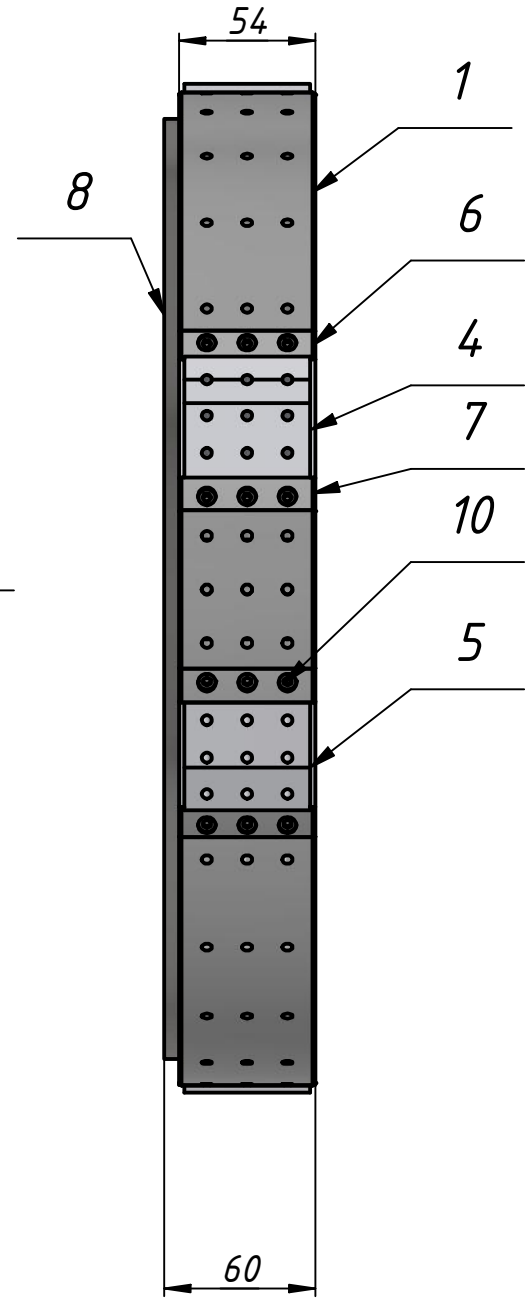

Вакуумный барабан					Лит.	Масса	Масштаб
Изм.	Лист	№ докум.	Подп.	Дата		22.9	1:3
		Воронин П.С.		06.04.2021			
Пров.					Лист	Листов	1
Т. контр.					001.002.000.		
Нач.отд.							
Н. контр.							
Утв.							

Барабан

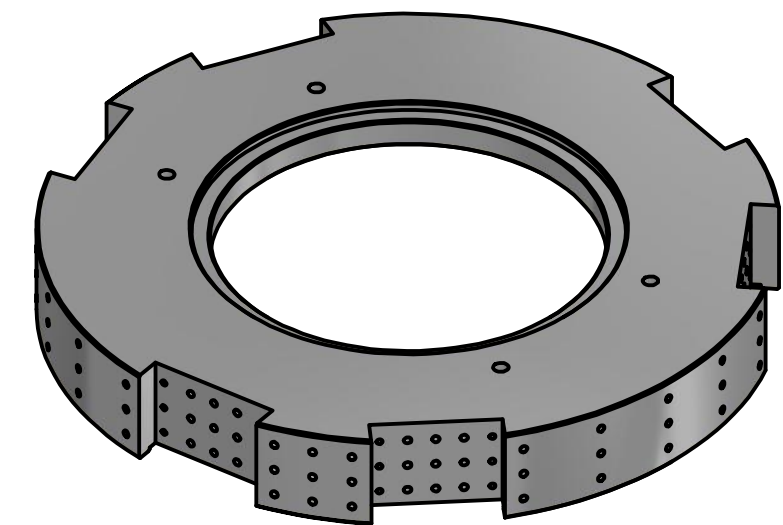
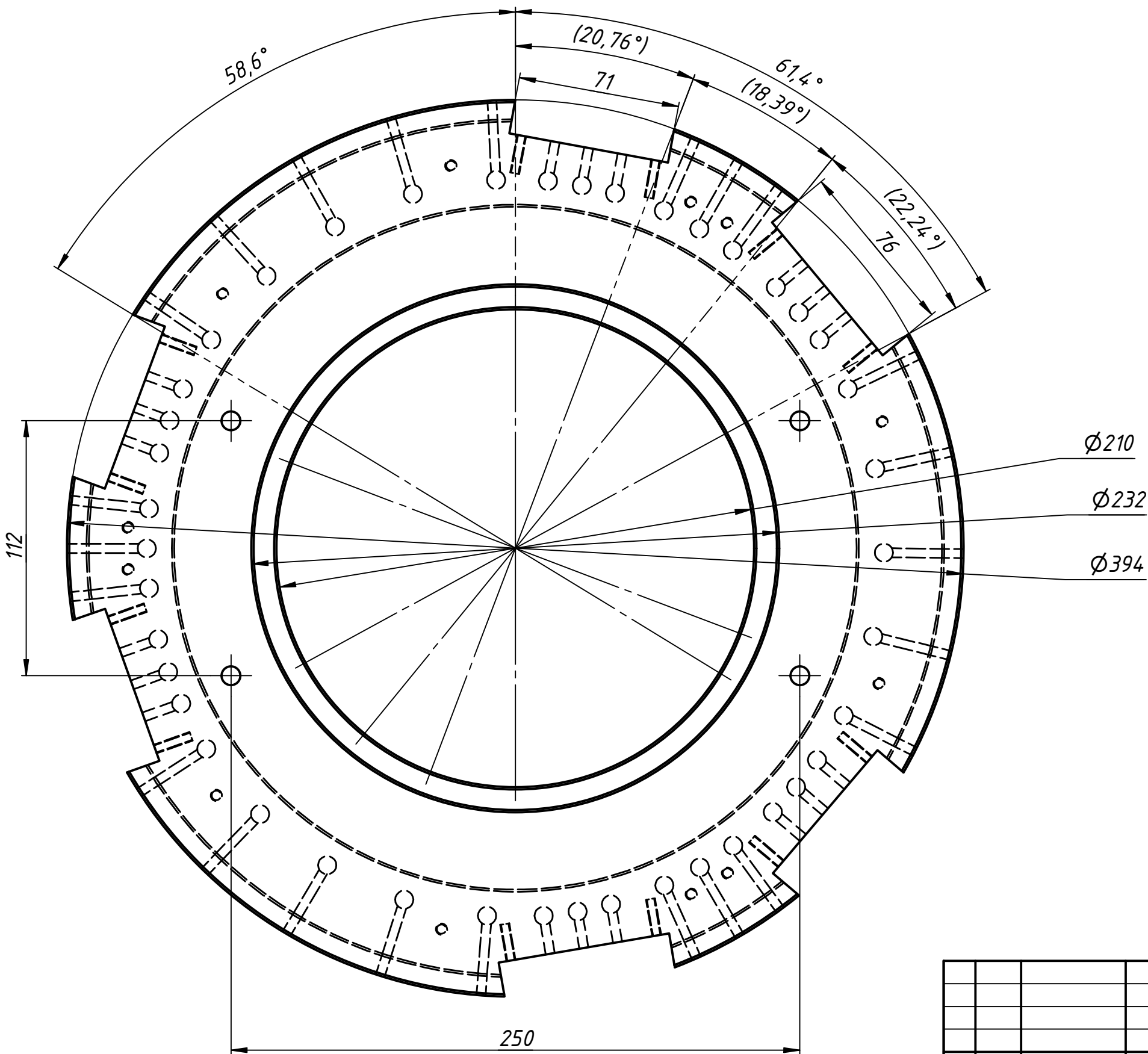

Перв. примен.	
Справ. №	
Подп. и дата	
Инв. № дубл.	
Взам. инв. №	
Подп. и дата	
Инв. № подл.	

					Барабан		
Изм.	Лист	№ докум.	Подп.	Дата	Лит.	Масса	Масштаб
		Воронин П.С.		03.04.2021		22.2	1:2
Пров.					Лист	1	Листов
Т. контр.							7
Нач.отд.					АМГ		
Н. контр.					001.002.001.		
Утв.							

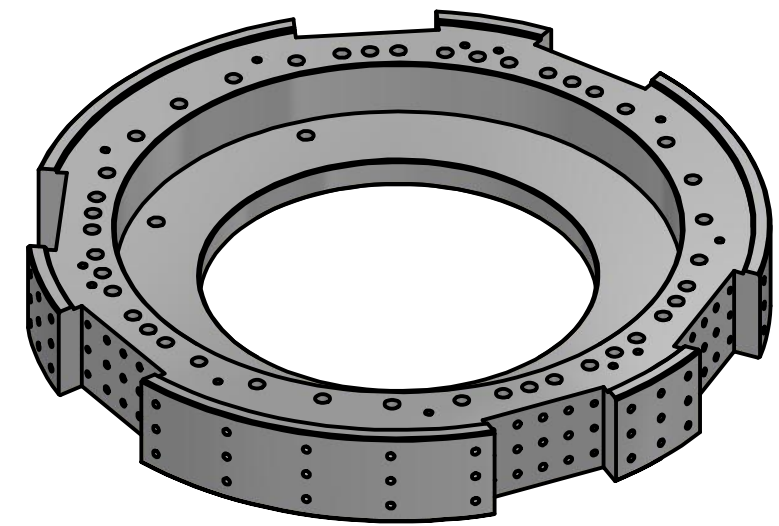
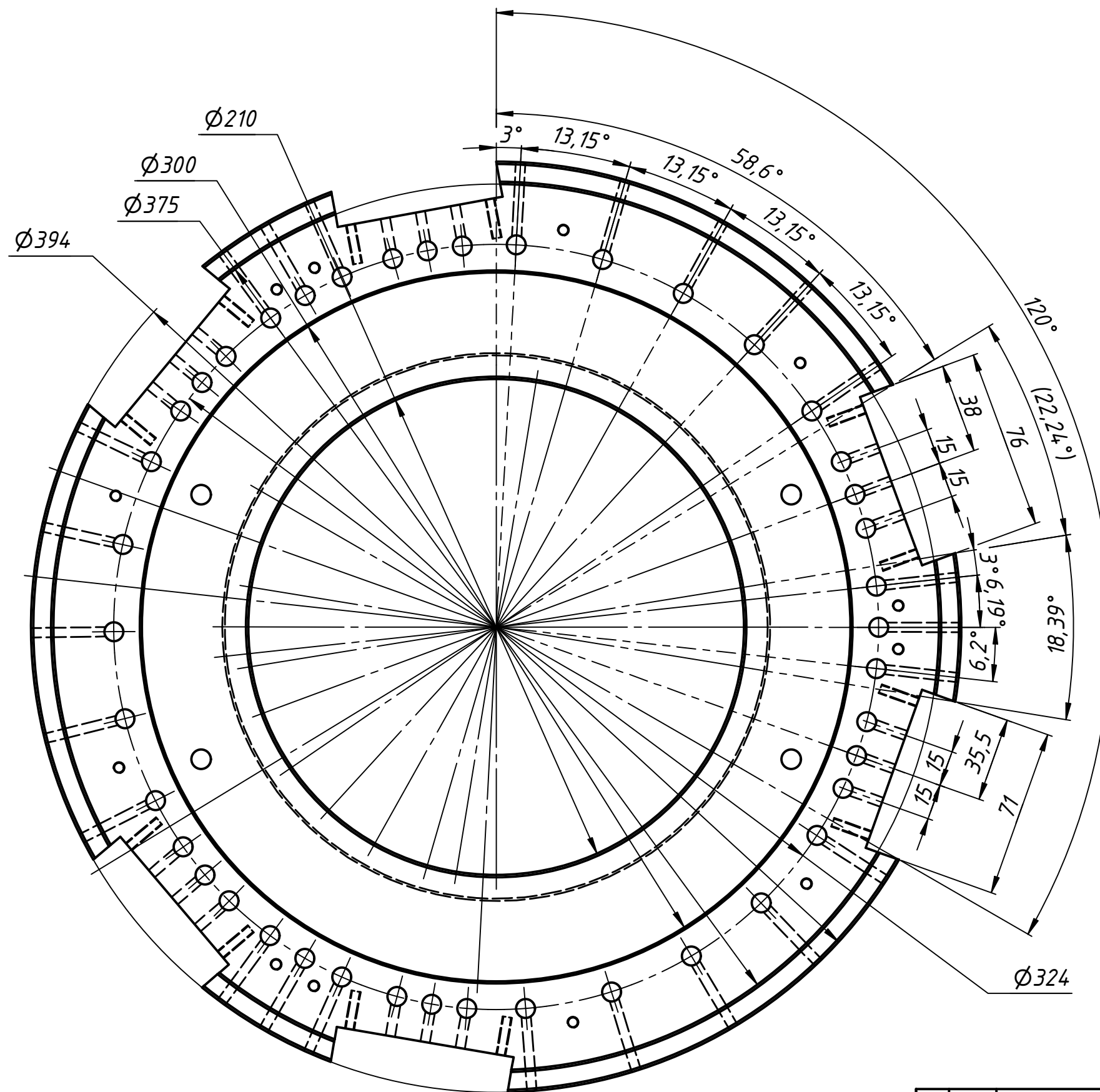

					<i>Барабан</i>		
Изм.	Лист	№ докум.	Подп.	Дата	Лит.	Масса	Масштаб
		Воронин П.С.		03.04.2021		22.2	1:2
Пров.					Лист	2	Листов
Т. контр.							
Нач.отд.							
Н. контр.							
Утв.							
					АМГ		001.002.001.

M6 - 6H x 18 - 22
12 отверстий

Ø341

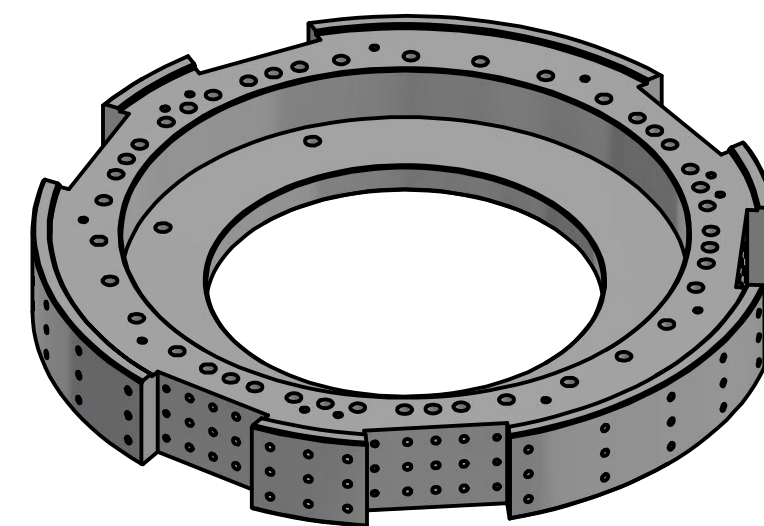
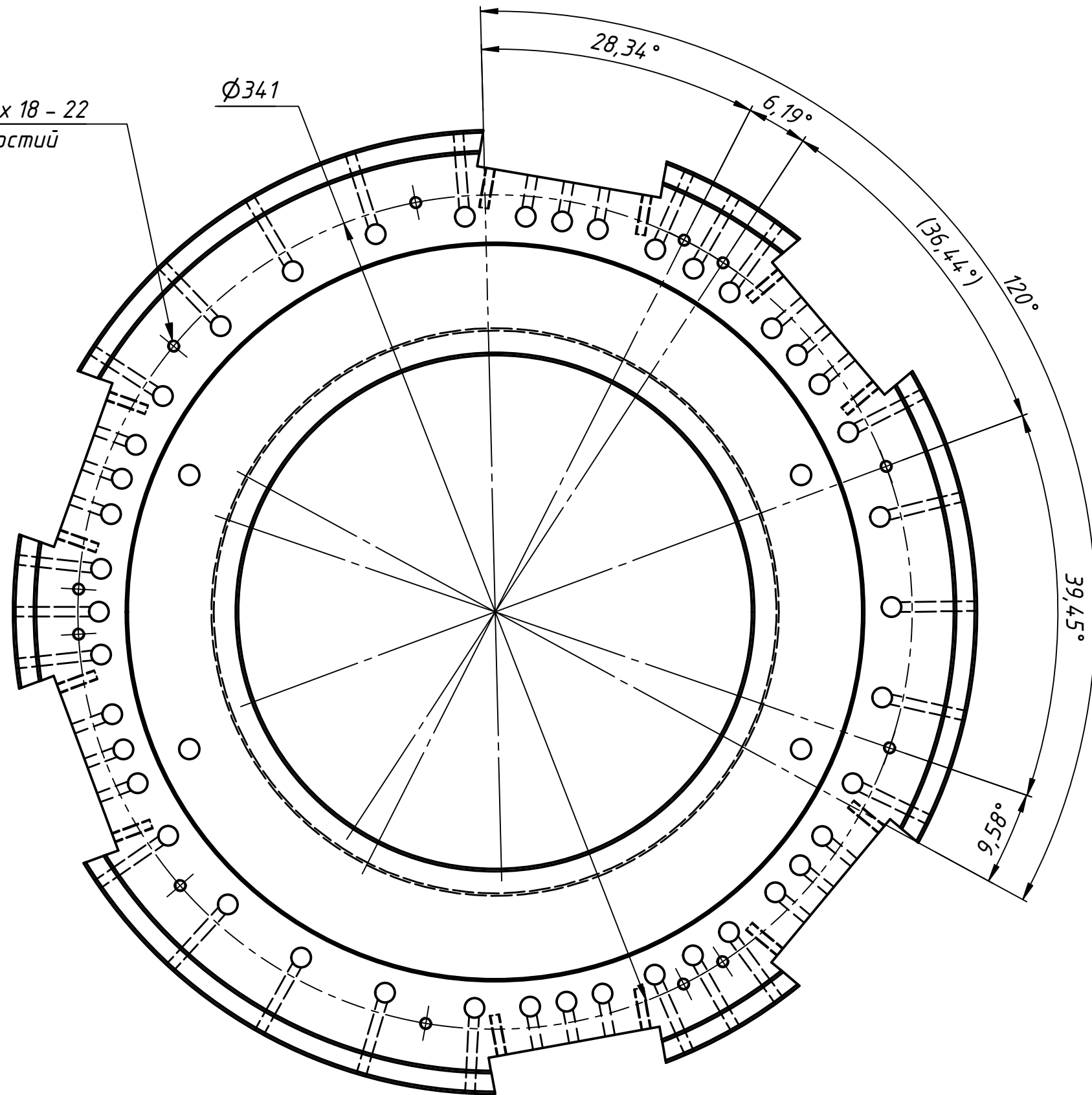

					Барабан		
					Лит.	Масса	Масштаб
Изм.	Лист	№ докум.	Подп.	Дата		22.2	1:2
Разраб.		Воронин П.С.		03.04.2021			
Пров.					Лист	3	Листов
Т. контр.							7
Нач.отд.					АМГ		
Н. контр.					001.002.001.		
Утв.							

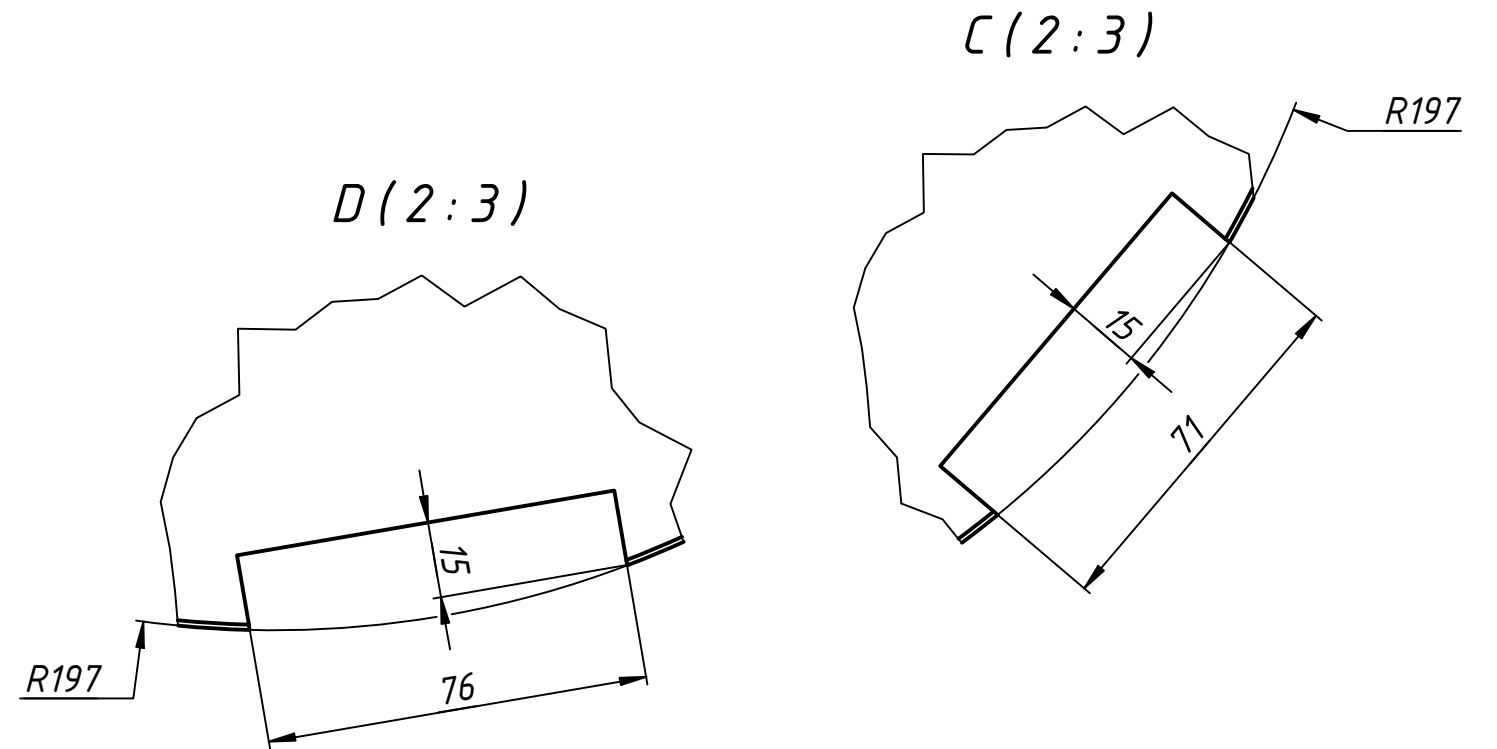
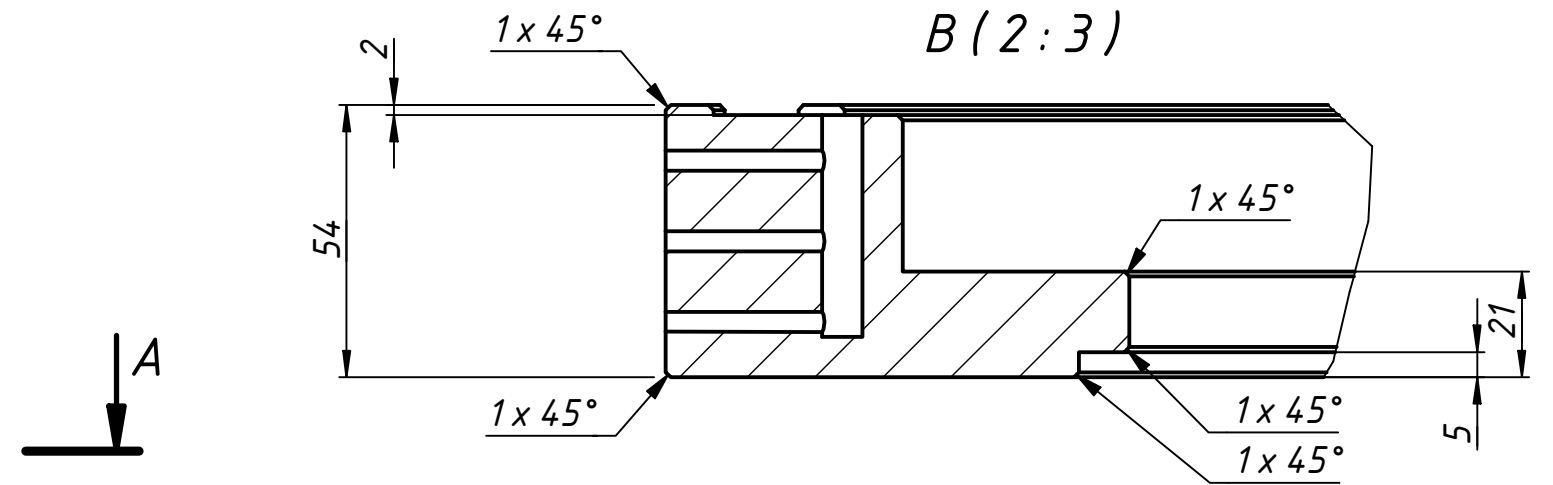
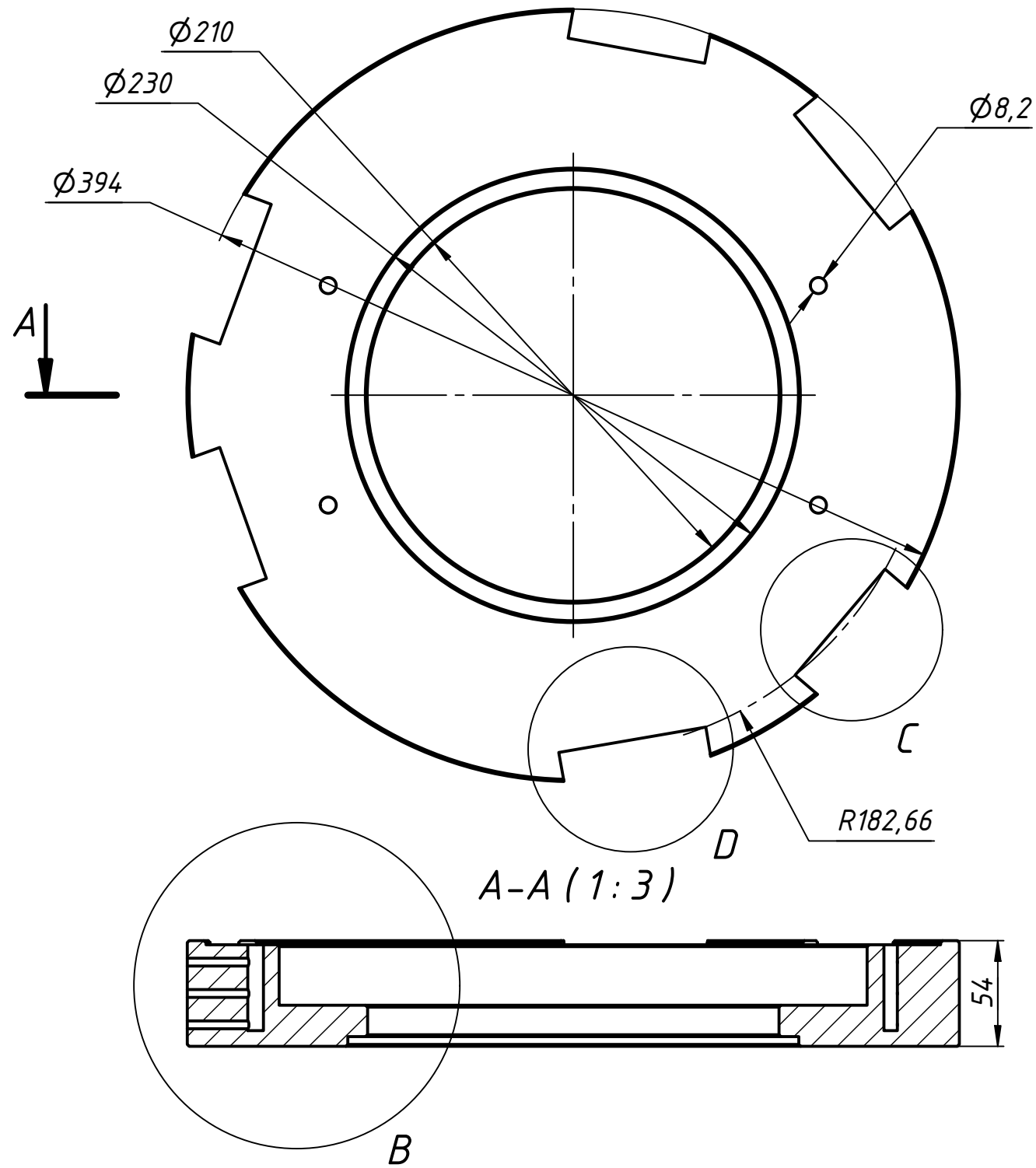

					Барабан		
Изм.	Лист	№ докум.	Подп.	Дата	Лит.	Масса	Масштаб
		Воронин П.С.		03.04.2021		22.2	1:2
Разраб.					Лист	4	Листов
Пров.							7
Т. контр.					АМГ		001.002.001.
Нач.отд.							
Н. контр.							
Утв.							

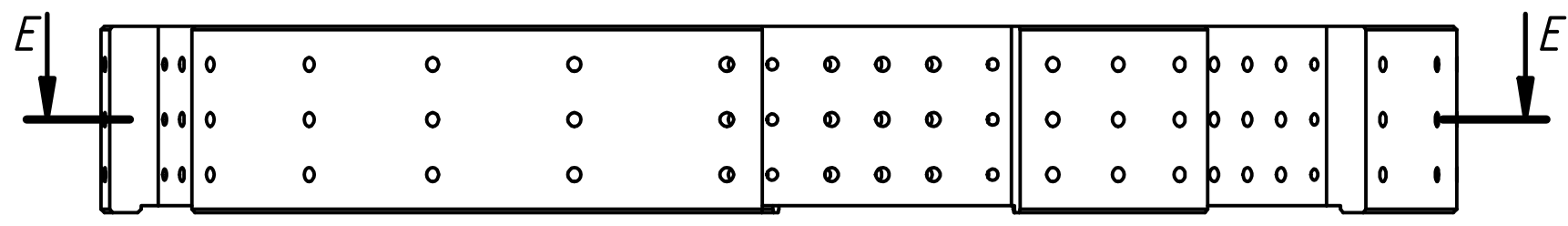

E-E (1:2)

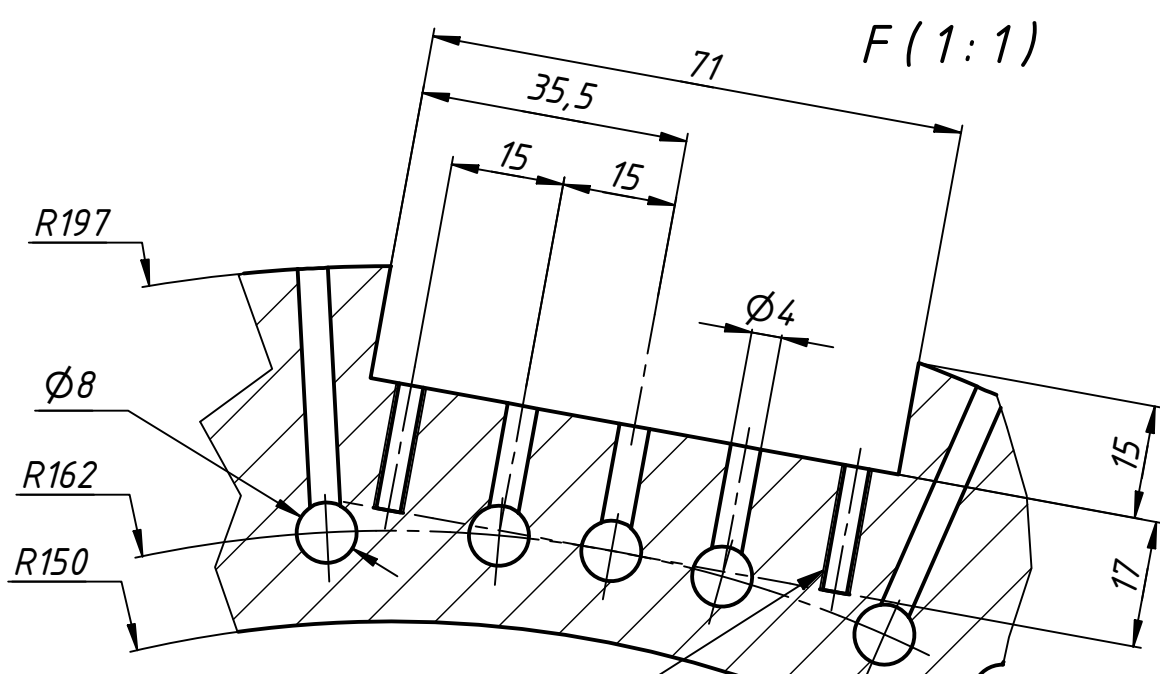

F (1:1)

Ø394
Ø300

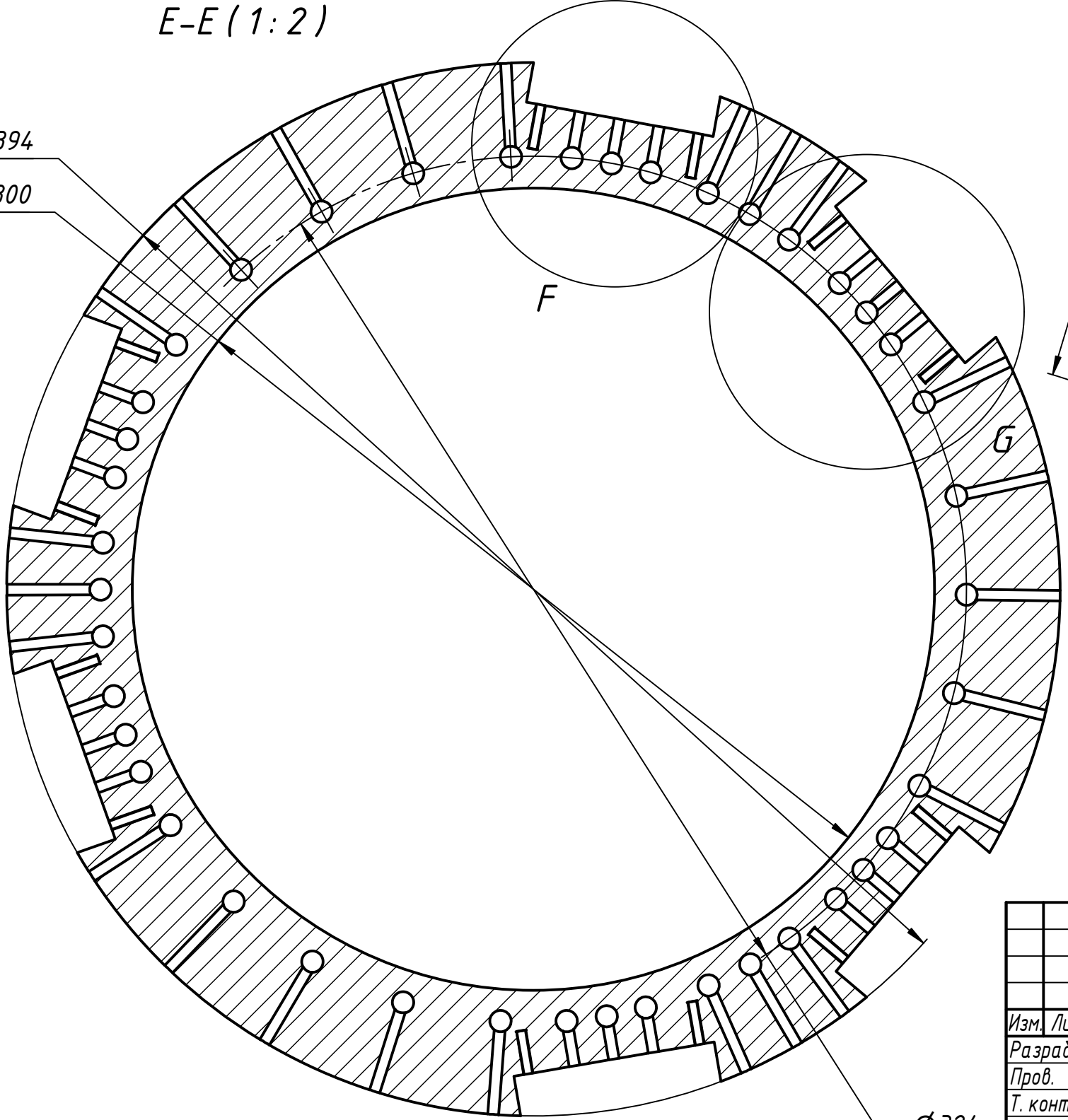

F

G

Ø324

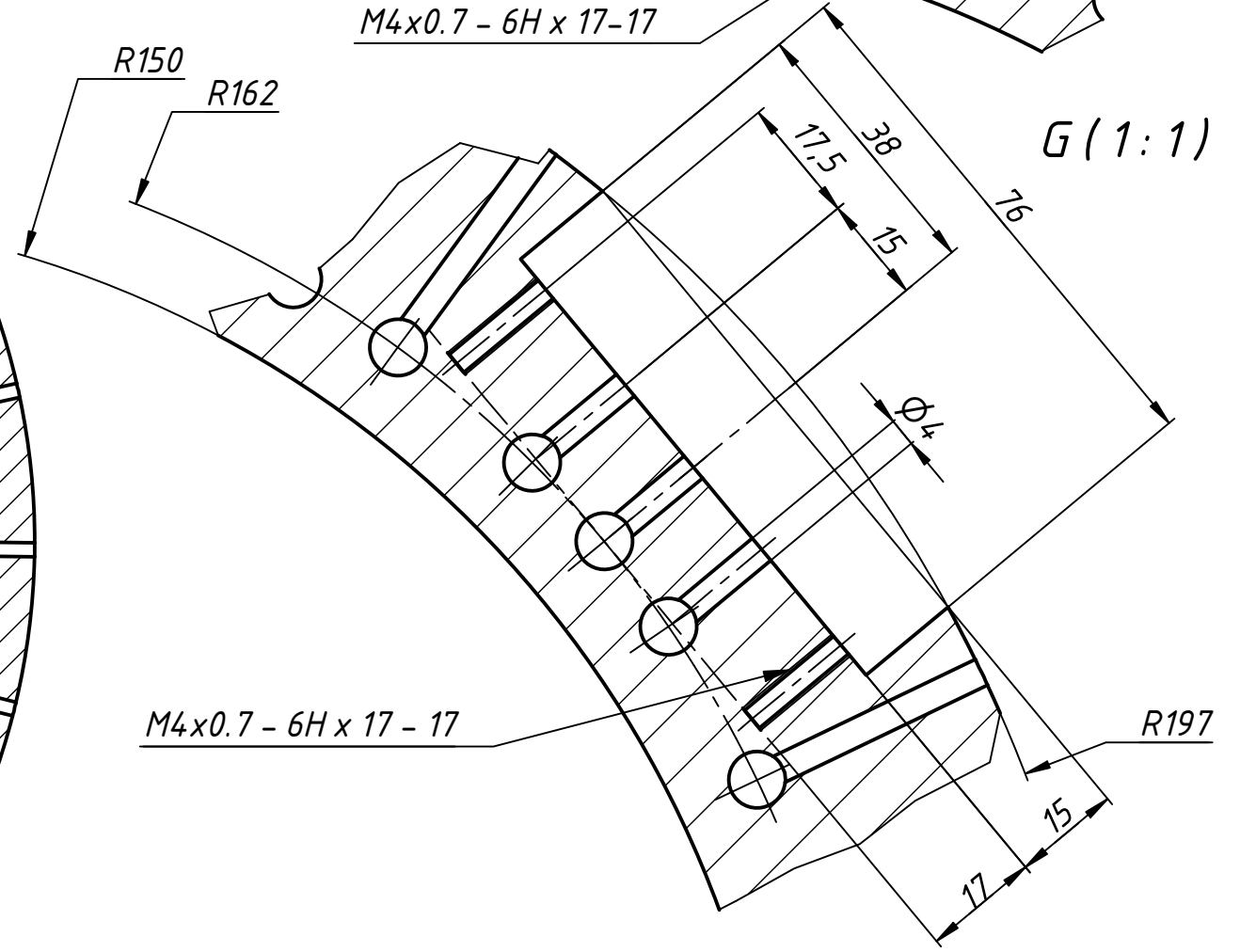

G (1:1)

M4x0.7 - 6H x 17 - 17

R197

					Барабан		
Изм.	Лист	№ докум.	Подп.	Дата	Лит.	Масса	Масштаб
Разраб.		Воронин П.С.		03.04.2021		22.2	1:2
Пров.					Лист	5	Листов
Т. контр.							7
Нач.отд.					001.002.001.		
Н. контр.					АМГ		
Утв.					1 Копировал		
					Формат А3		

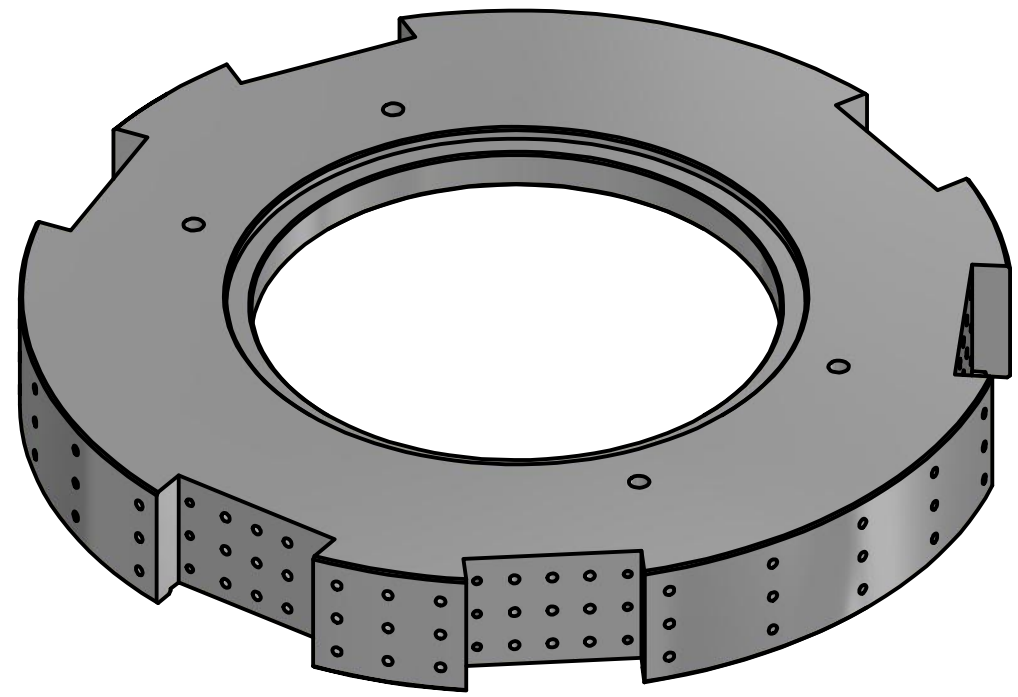
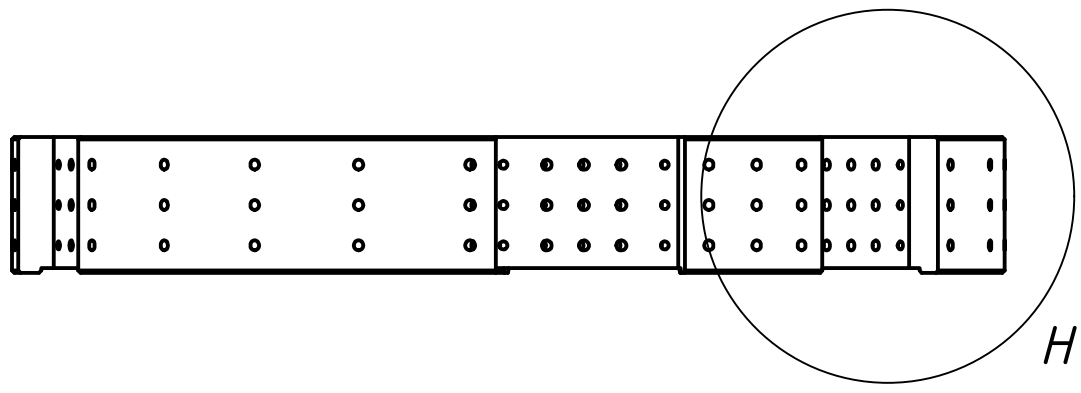

A

H (1:1)

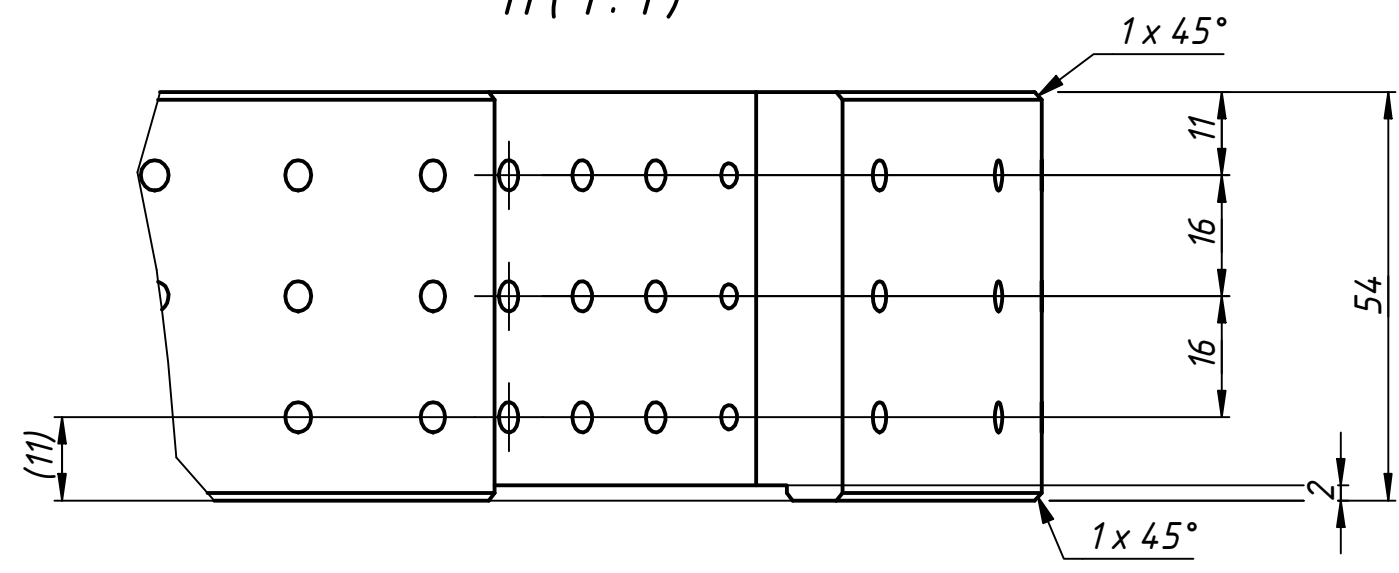

A

					Барабан		
Изм.	Лист	№ докум.	Подп.	Дата	Лит.	Масса	Масштаб
						22.2	1:2
Разраб.		Воронин П.С.		03.04.2021			
Пров.							
Т. контр.					Лист 6	Листов 7	
Нач.отд.							
Н. контр.							
Утв.							
					АМГ		001.002.001.

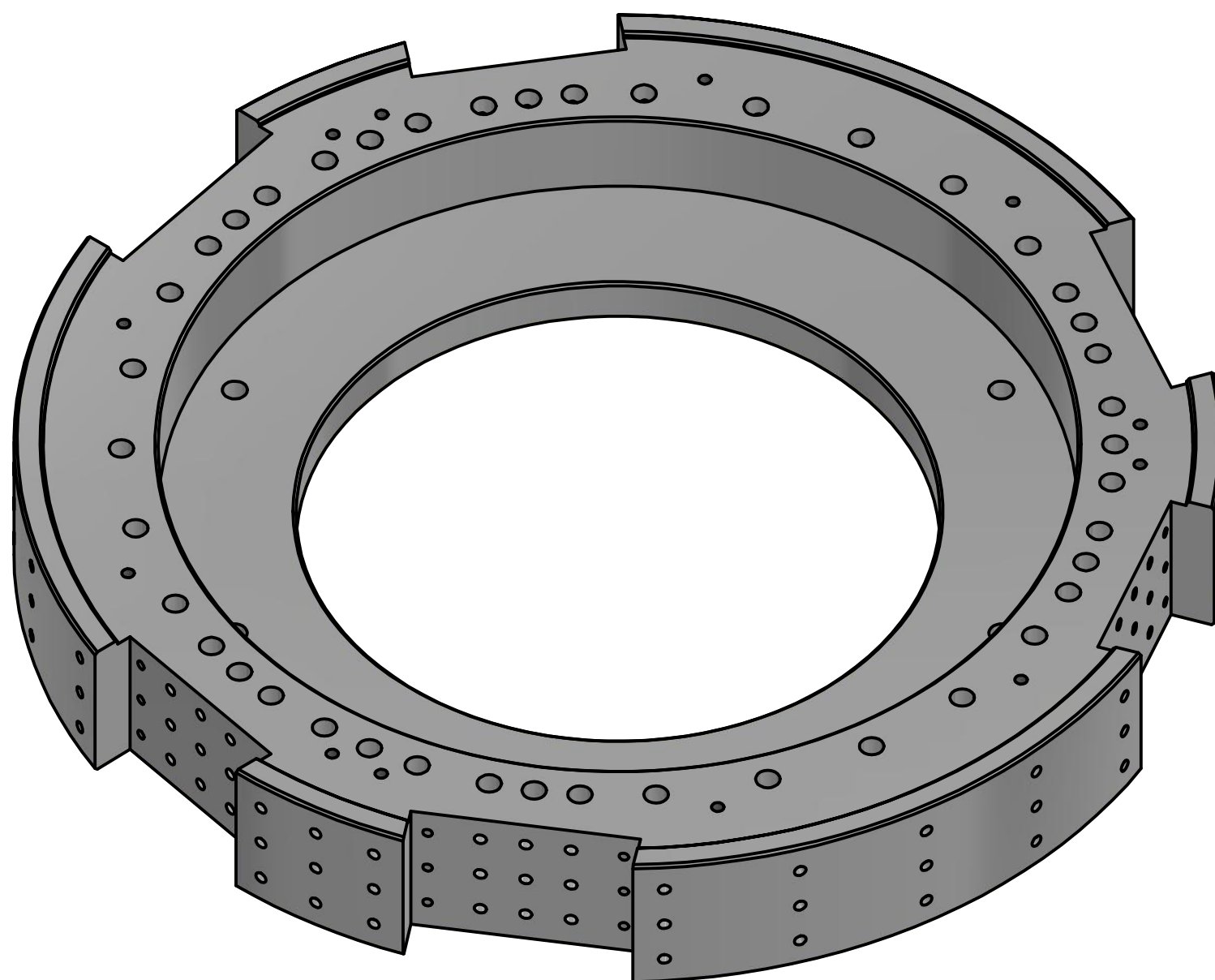
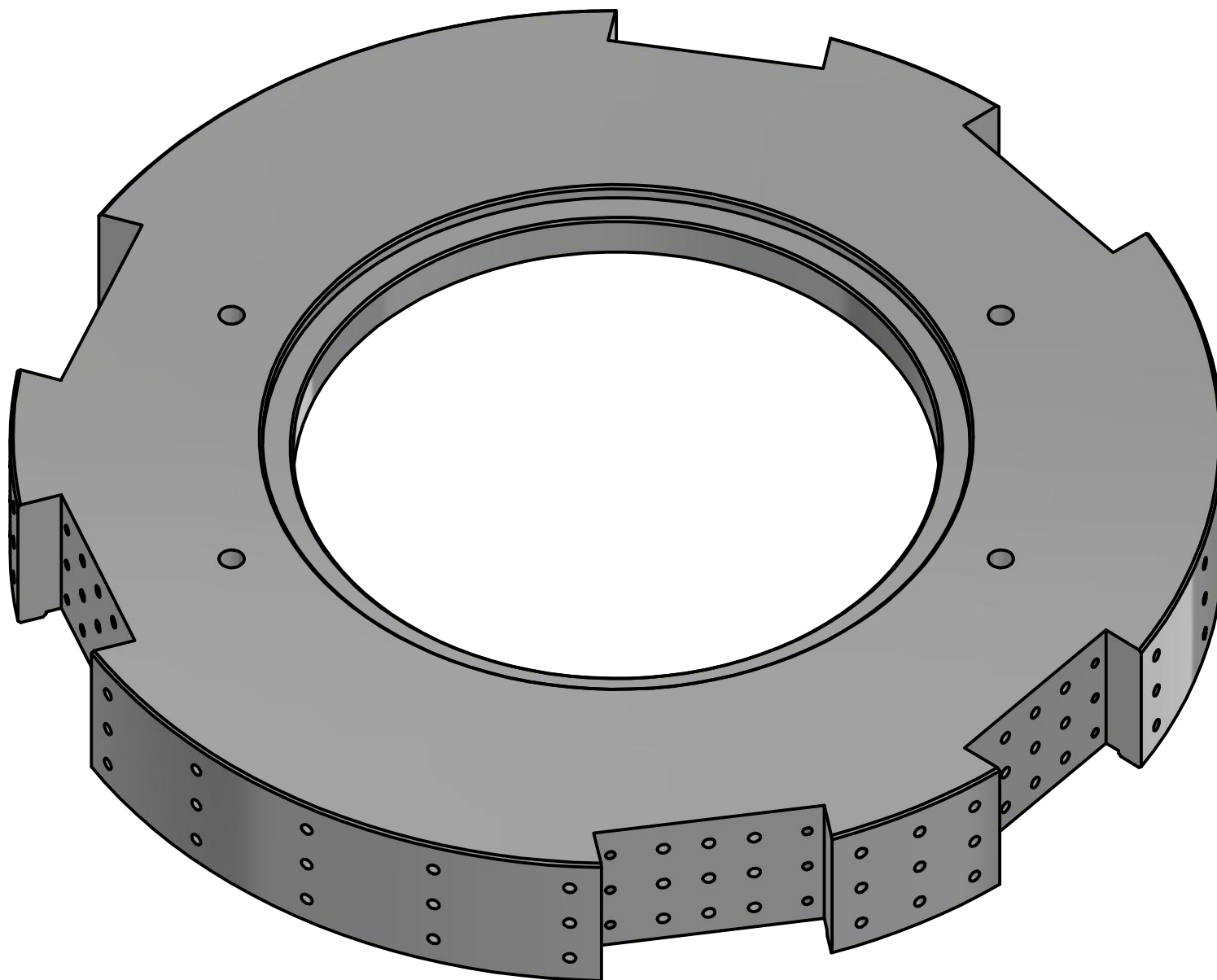

					Барабан			
						<i>Лит.</i>	<i>Масса</i>	<i>Масштаб</i>
<i>Изм.</i>	<i>Лист</i>	<i>№ докум.</i>	<i>Подп.</i>	<i>Дата</i>			22.2	1:2
<i>Разраб.</i>		Воронин П.С.		03.04.2021				
<i>Пров.</i>								
<i>Т. контр.</i>						<i>Лист</i>	7	<i>Листов</i>
<i>Нач.отд.</i>								7
<i>Н. контр.</i>					АМГ		001.002.001.	
<i>Утв.</i>								

Удгашгачдэр
огэнрдэ элнэншолуц

Перв. примен.

Справ. №

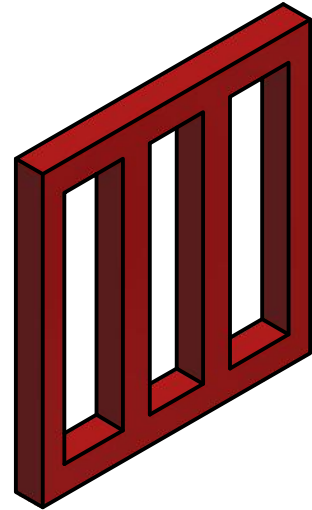
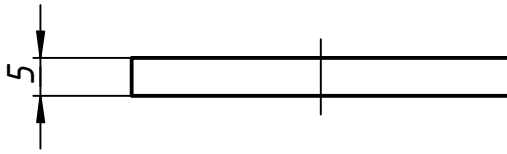
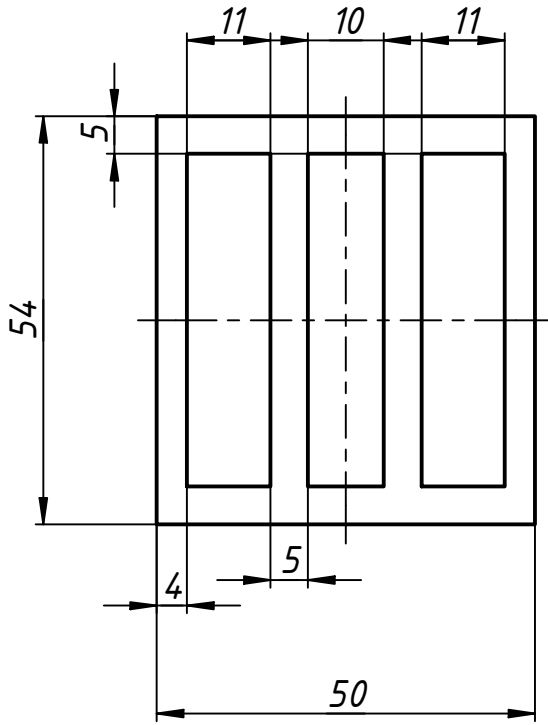

Подп. и дата

Инв. № дубл.

Взам. инв. №

Подп. и дата

Инв. № подл.

Уплотнение заднего держателя

Изм.	Лист	№ докум.	Подп.	Дата
Разраб.		Воронин П.С.		06.04.2021
Пров.				
Т. контр.				
Нач.отд.				
Н. контр.				
Утв.				

Лит.	Масса	Масштаб
	0.0	1:1
Лист	Листов	1

Микропористый EPDM

001.002.002.

Уплотнитель переднего держателя

Перв. примен.

Справ. №

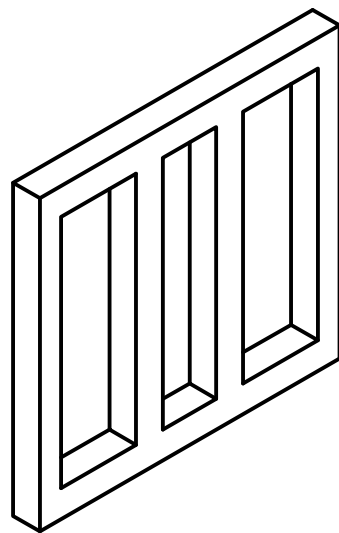
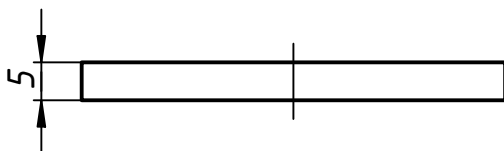
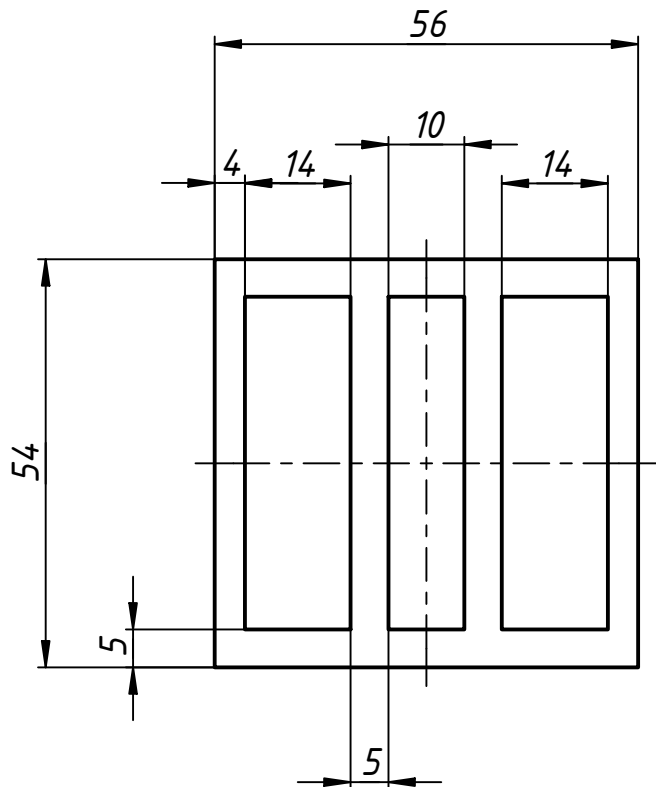

Подп. и дата

Инв. № дубл.

Взам. инв. №

Подп. и дата

Инв. № подл.

Уплотнение переднего держателя

Изм.	Лист	№ докум.	Подп.	Дата
Разраб.		Воронин П.С.		06.04.2021
Пров.				
Т. контр.				
Нач.отд.				
Н. контр.				
Утв.				

Лит.	Масса	Масштаб
	0.0	1:1
Лист	Листов	1

микropористый EPDM

001.002.003.

Держатель этикета передний

Перв. примен.

Справ. №

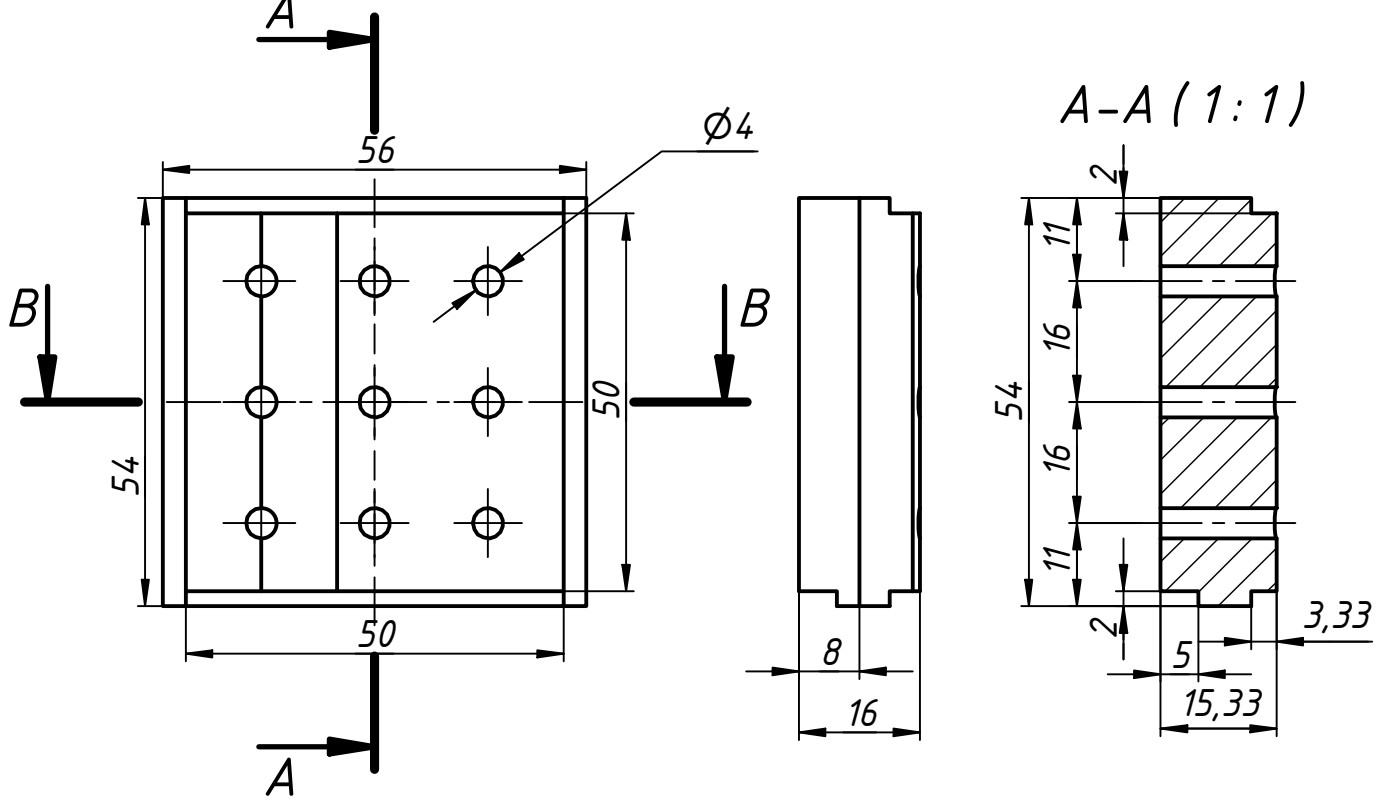

Подп. и дата

Инв. № дубл.

Взам. инв. №

Подп. и дата

Инв. № подл.

B-B (1:1)

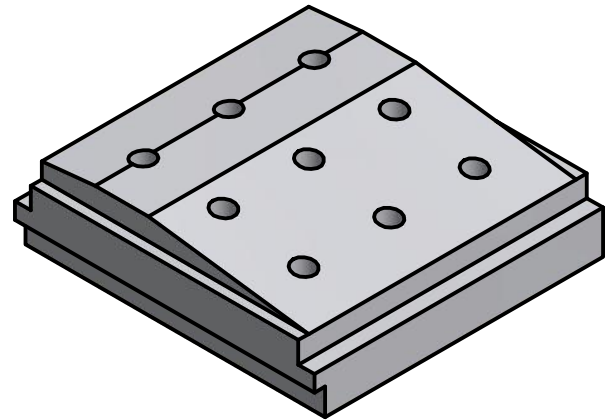
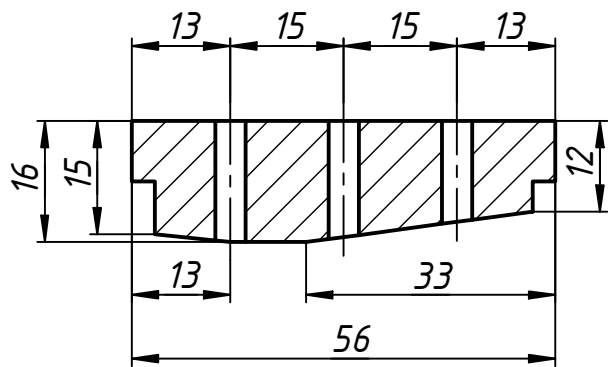

Держатель этикета передний

Изм.	Лист	№ докум.	Подп.	Дата
Разраб.		Воронин П.С.		05.04.2021
Пров.				
Т. контр.				
Нач.отд.				
Н. контр.				
Утв.				

Лист	Масса	Масштаб
	0.0	1:1
Лист	Листов	1

ZEDEX ZX 530 (белый)

001.002.004.

Держатель этикетки

Перв. примен.

Справ. №

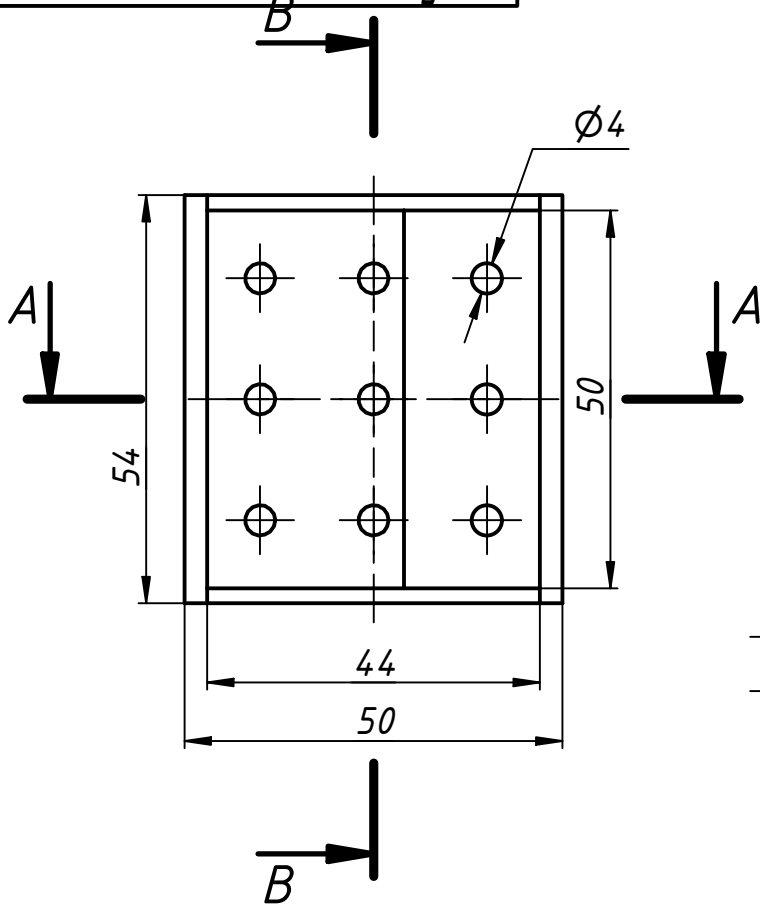

B-B (1:1)

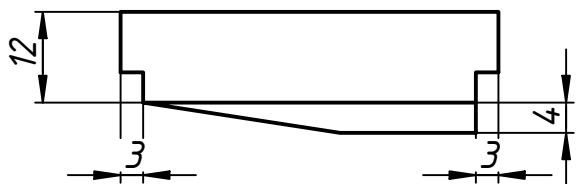
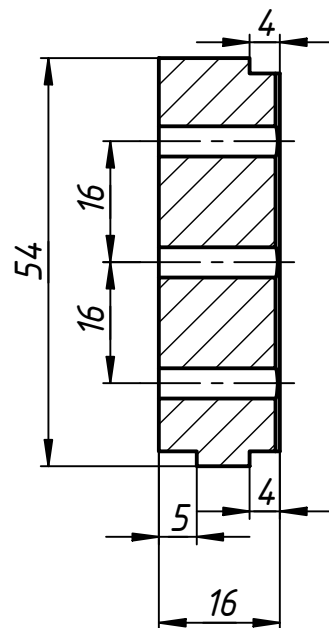

A-A (1:1)

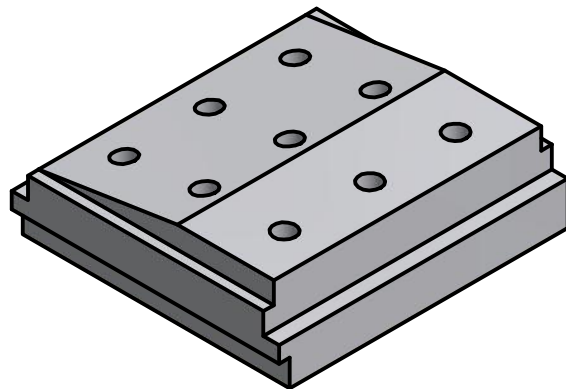
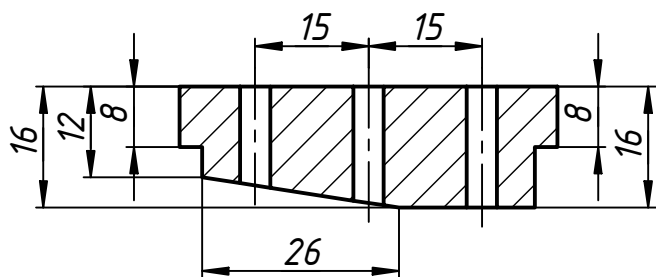

Подп. и дата

Инв. № дубл.

Взам. инв. №

Подп. и дата

Инв. № подл.

Держатель этикетки задний

Изм.	Лист	№ докум.	Подп.	Дата
Разраб.		Воронин П.С.		05.04.2021
Пров.				
Т. контр.				
Нач.отд.				
Н. контр.				
Утв.				

Лит.	Масса	Масштаб
	0.0	1:1
Лист	Листов	1

ZEDEX ZX 530 (белый)

001.002.005

Зажим держателя левый

Перв. примен.

Справ. №

Подп. и дата

Инв. № дубл.

Взам. инв. №

Подп. и дата

Инв. № подл.

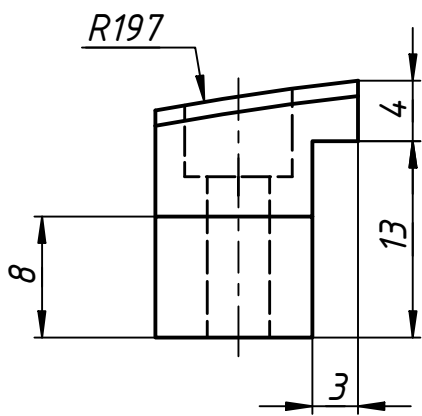
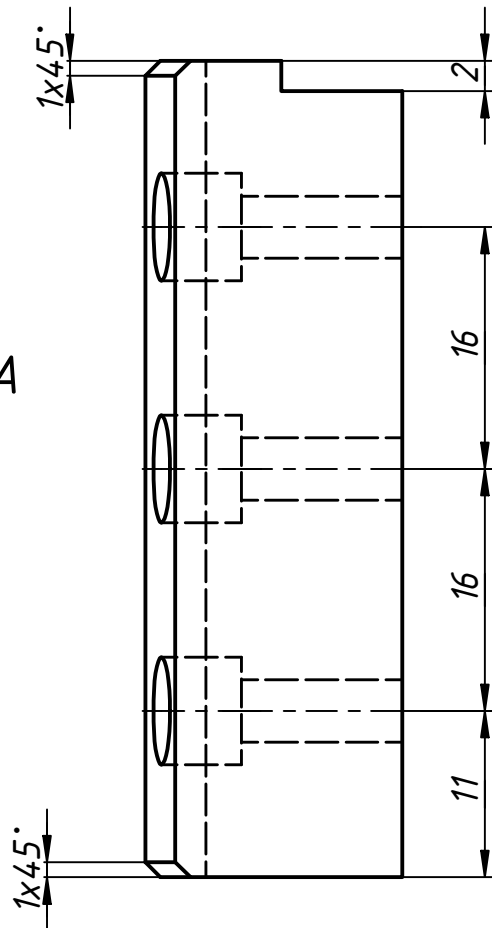
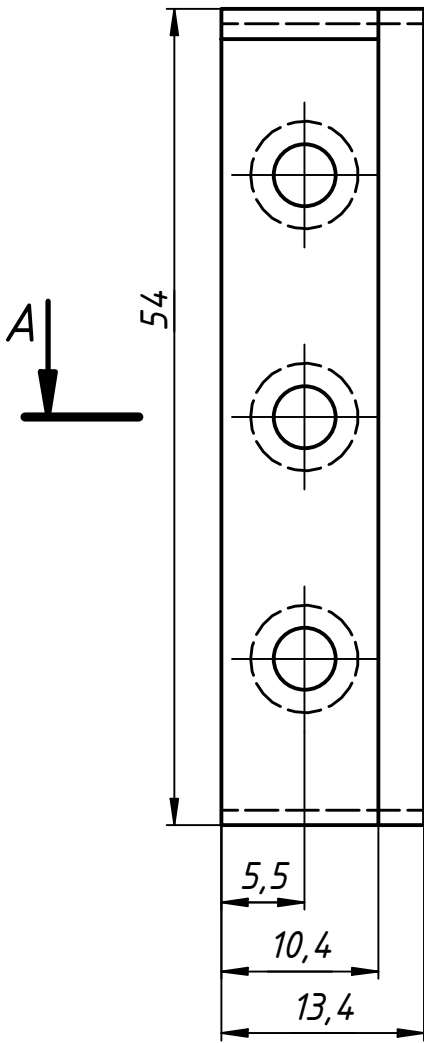

A-A (2:1)

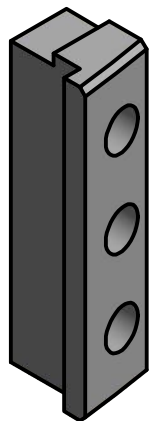
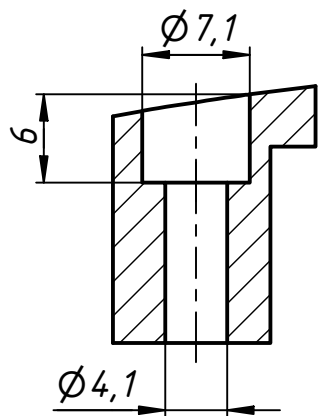

Зажим держателя левый

Изм.	Лист	№ докум.	Подп.	Дата
Разраб.		Воронин П.С.		06.04.2021
Пров.				
Т. контр.				
Нач.отд.				
Н. контр.				
Утв.				

Лит.	Масса	Масштаб
	0.0	2:1
Лист	Листов	1

08X18H10

001.002.006.

Зажим держатель правый

Перв. примен.

Справ. №

Подп. и дата

Инв. № дубл.

Взам. инв. №

Подп. и дата

Инв. № подл.

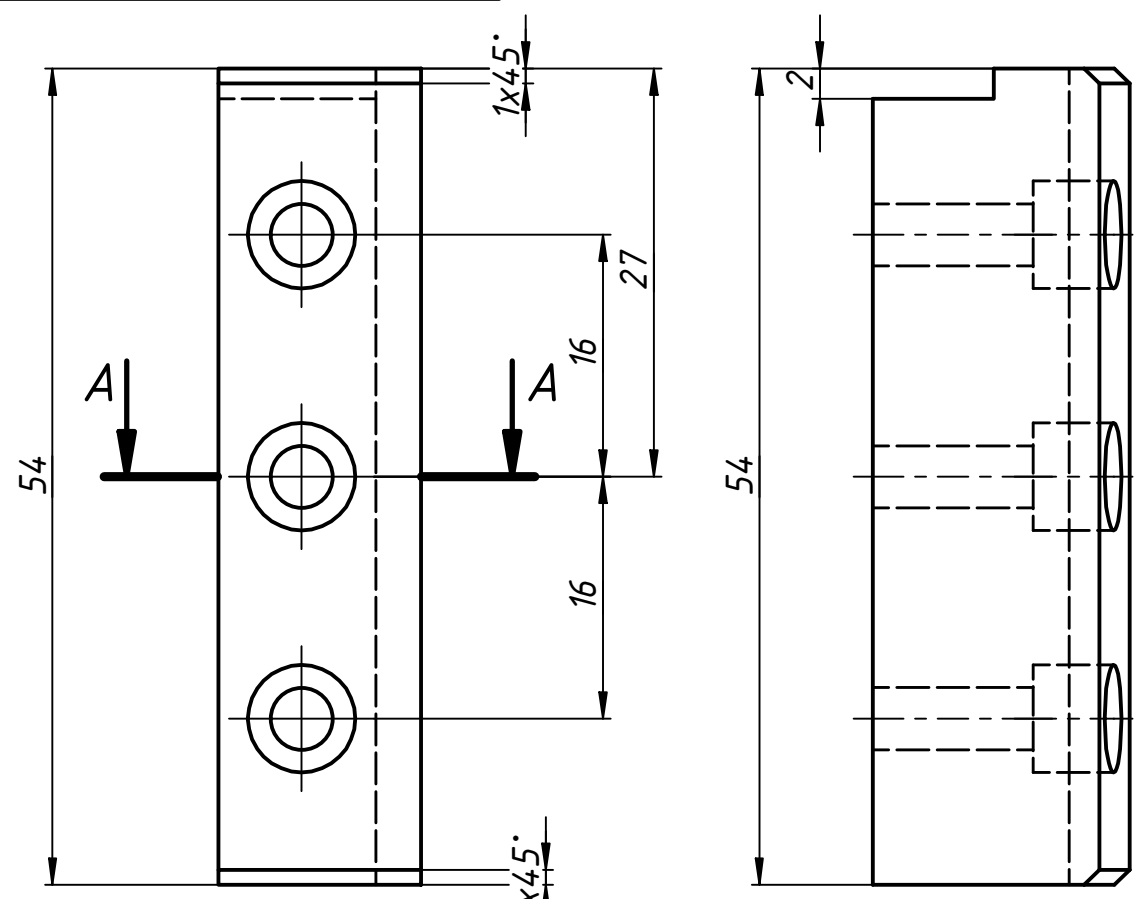

A-A (2:1)

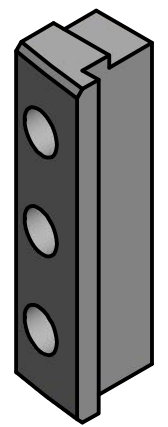
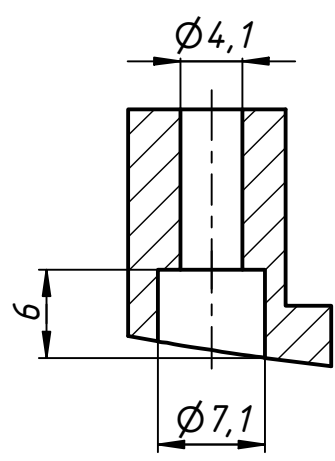

Зажим держателя правый

Изм.	Лист	№ докум.	Подп.	Дата
Разраб.		Воронин П.С.		06.04.2021
Пров.				
Т. контр.				
Нач.отд.				
Н. контр.				
Утв.				

Лит.	Масса	Масштаб
	0.0	2:1
Лист	Листов	1

08X18H10

001.002.007

01000000
огоньгнжард пэндvф

Перв. примен.

Справ. №

A

Подп. и дата

Инв. № дубл.

Взам. инв. №

Подп. и дата

Инв. № подл.

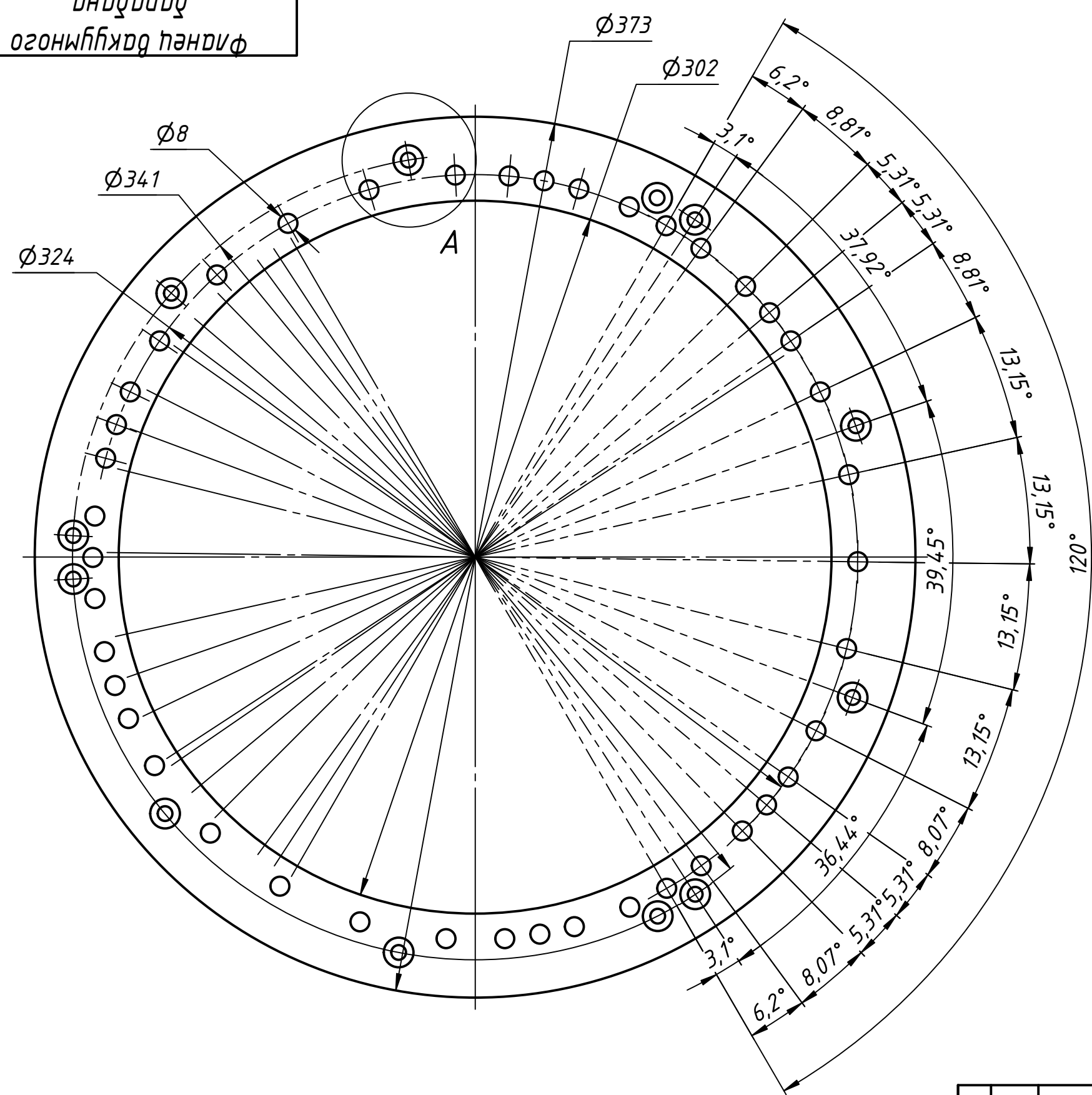

B-B (1:1)

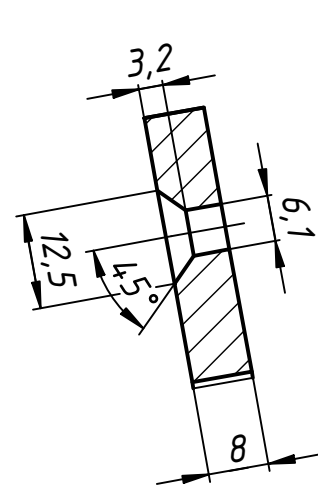

A (1:1)

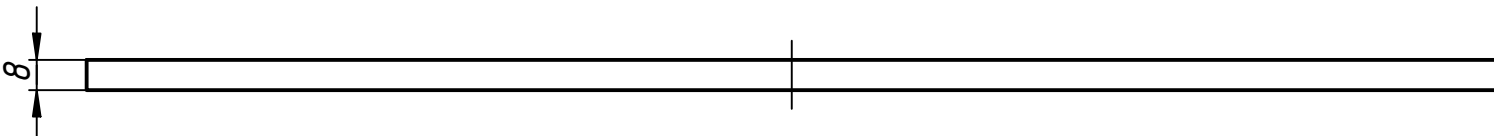
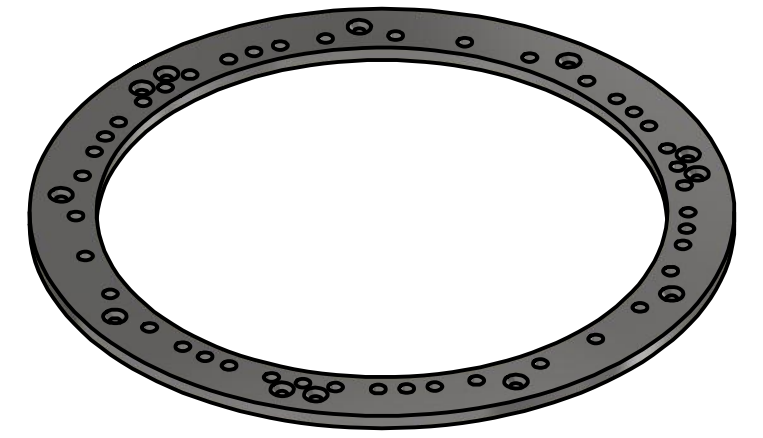
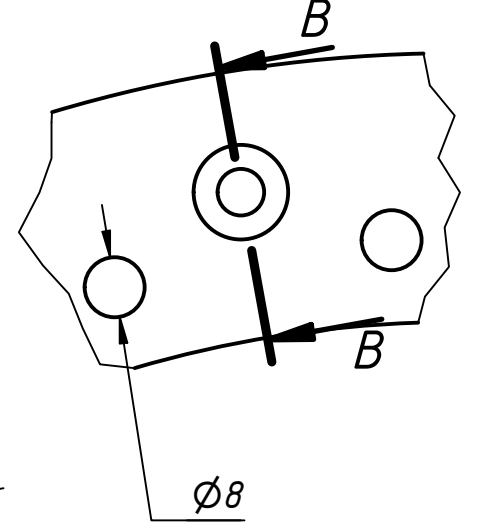

Фланец вакуумного барабана					Лист	Масса	Масштаб
Изм.	Лист	№ докум.	Подп.	Дата		0.3	1:2
Разраб.		Воронин П.С.		05.04.2021			
Пров.					Лист	Листов	1
Т. контр.					08X18H10		
Нач.отд.					001.002.008		
Н. контр.							
Утв.							

Формат	Зона	Поз.	Обозначение	Наименование	Кол.	Примечание
				<u>Документация</u>		
			Центральный блок	001.003.000.	1	
				<u>Детали</u>		
		1	Верхняя плита центрального блока	001.003.001.	1	
		2	Распорка центрального блока	001.003.002.	4	
		3	Втулка центрального блока	001.003.003.	2	
		4	Нижняя плита центрального блока	001.003.004.	1	
				<u>Стандартные изделия</u>		
		5		AS 1420 - 1973 - M6 x 25	8	

Инв. № подл.					
Подп. и дата					
Взам. инв. №					
Инв. № дубл.					
Центральный блок					
Подп. и дата	Изм.	Лист	№ докум	Подпись	Дата
	Ра зраб.		user-x		01.04.20
	Пров.				
	На ч отд.				
	Н. кантр				
Утв.					
	Литера	Лист	Листов		
			1		

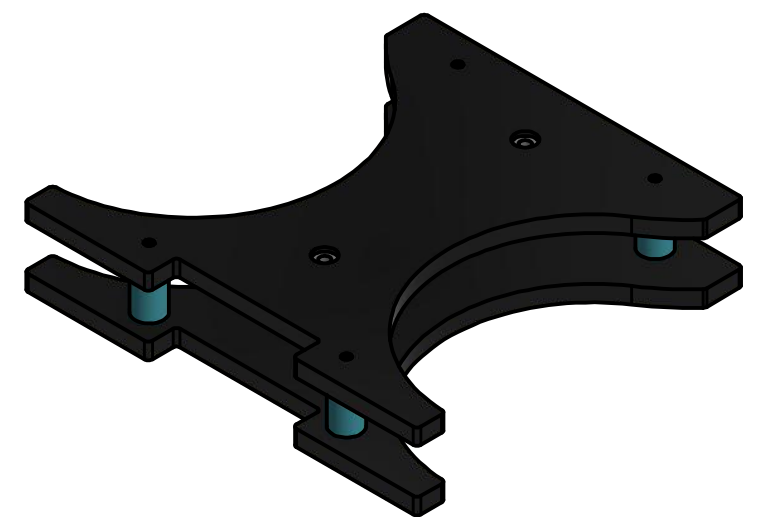
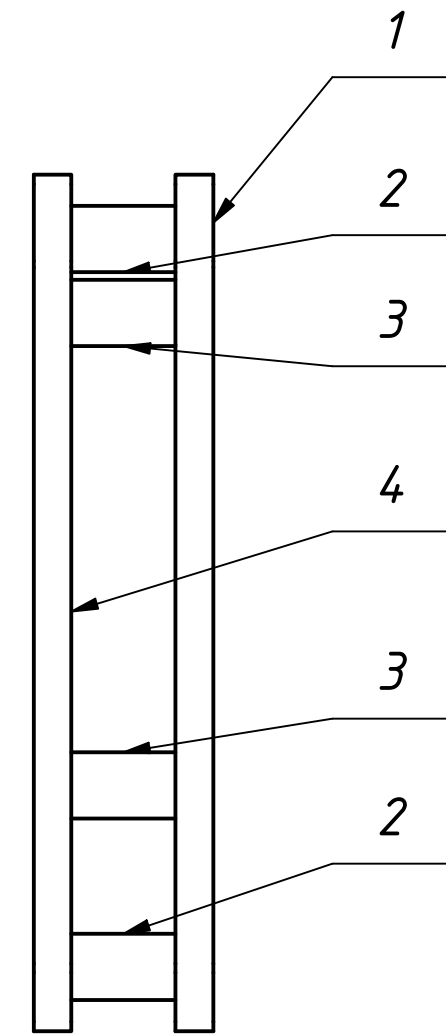
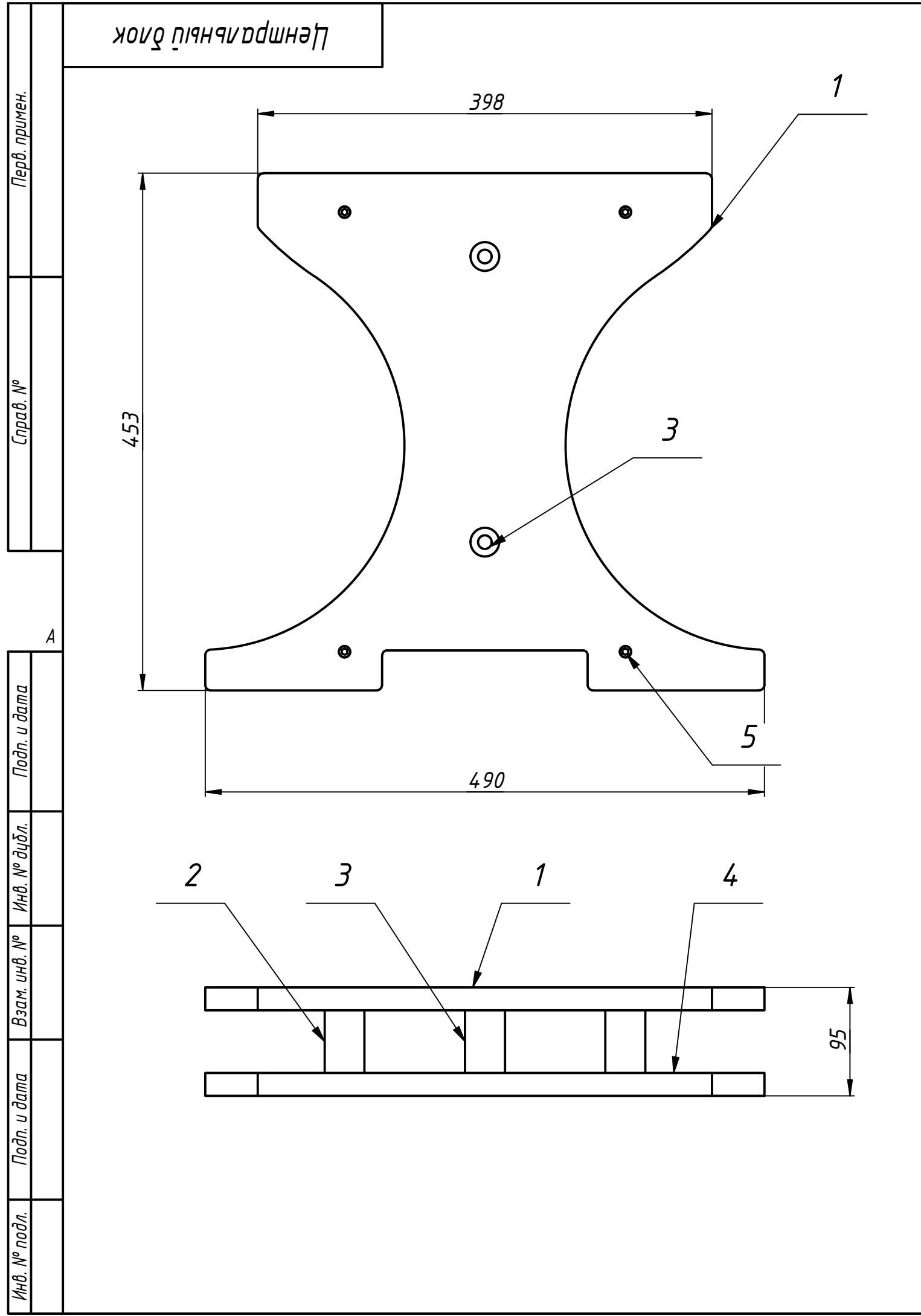

					Центральный блок		
Изм.	Лист	№ докум.	Подп.	Дата	Лит.	Масса	Масштаб
						4.8	1:4
Разраб.		Воронин П.С.		01.04.2021			
Пров.							
Т. контр.					Лист	Листов	1
Нач.отд.					001.003.000		
Н. контр.							
Утв.							

Перв. примен.

Справ. №

Подп. и дата

Инв. № дубл.

Взам. инв. №

Подп. и дата

Инв. № подл.

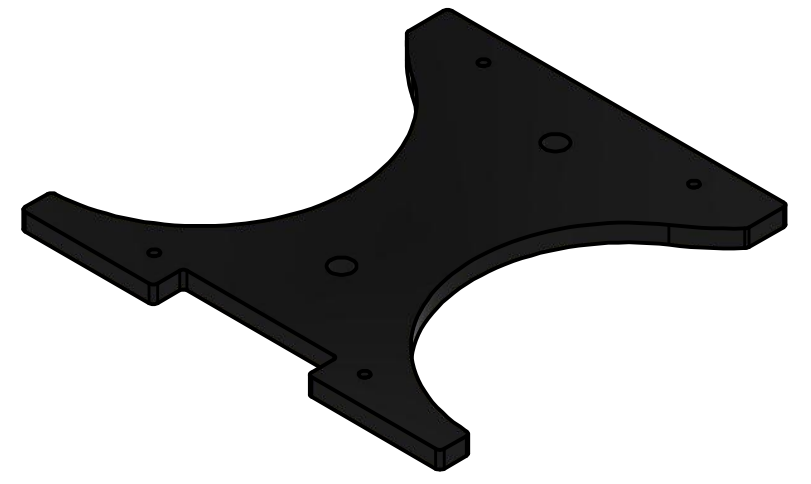
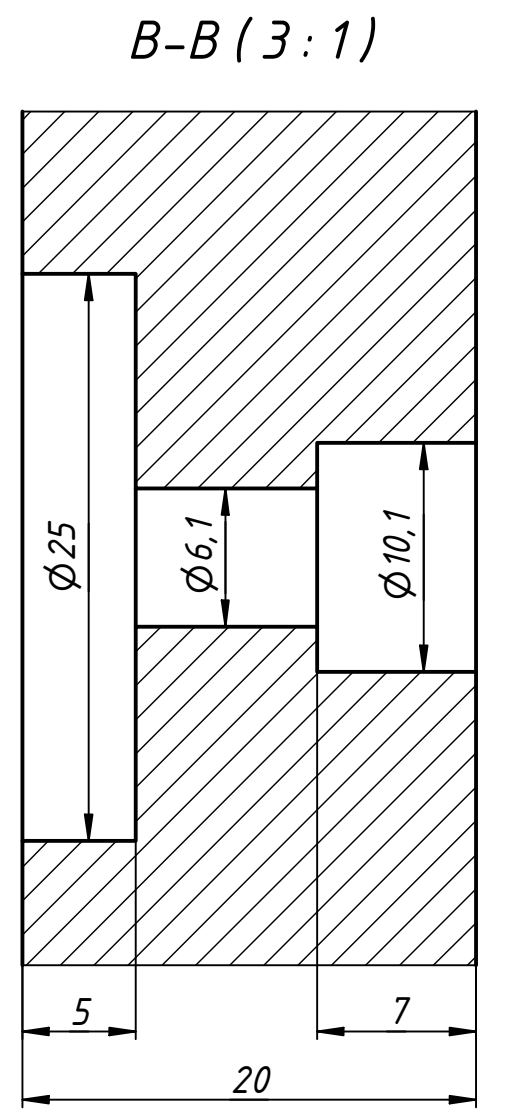
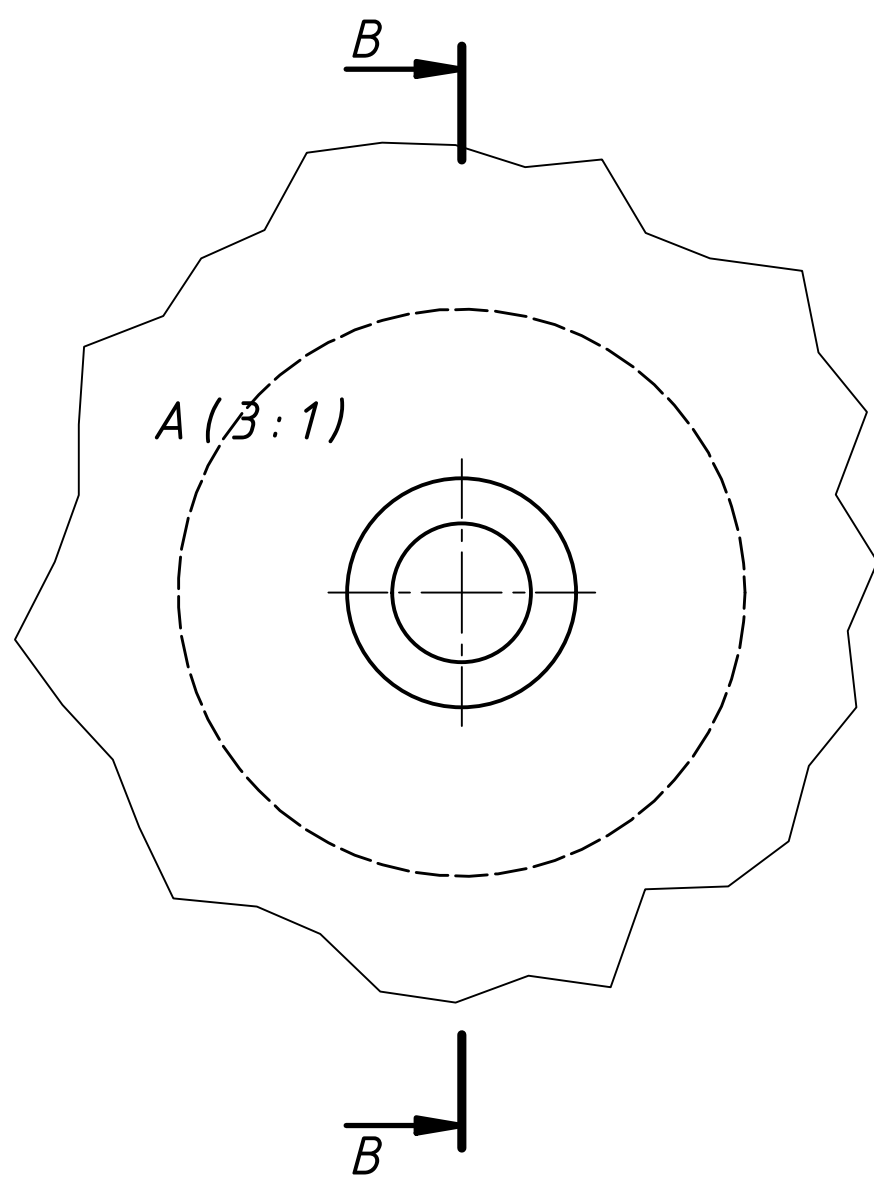
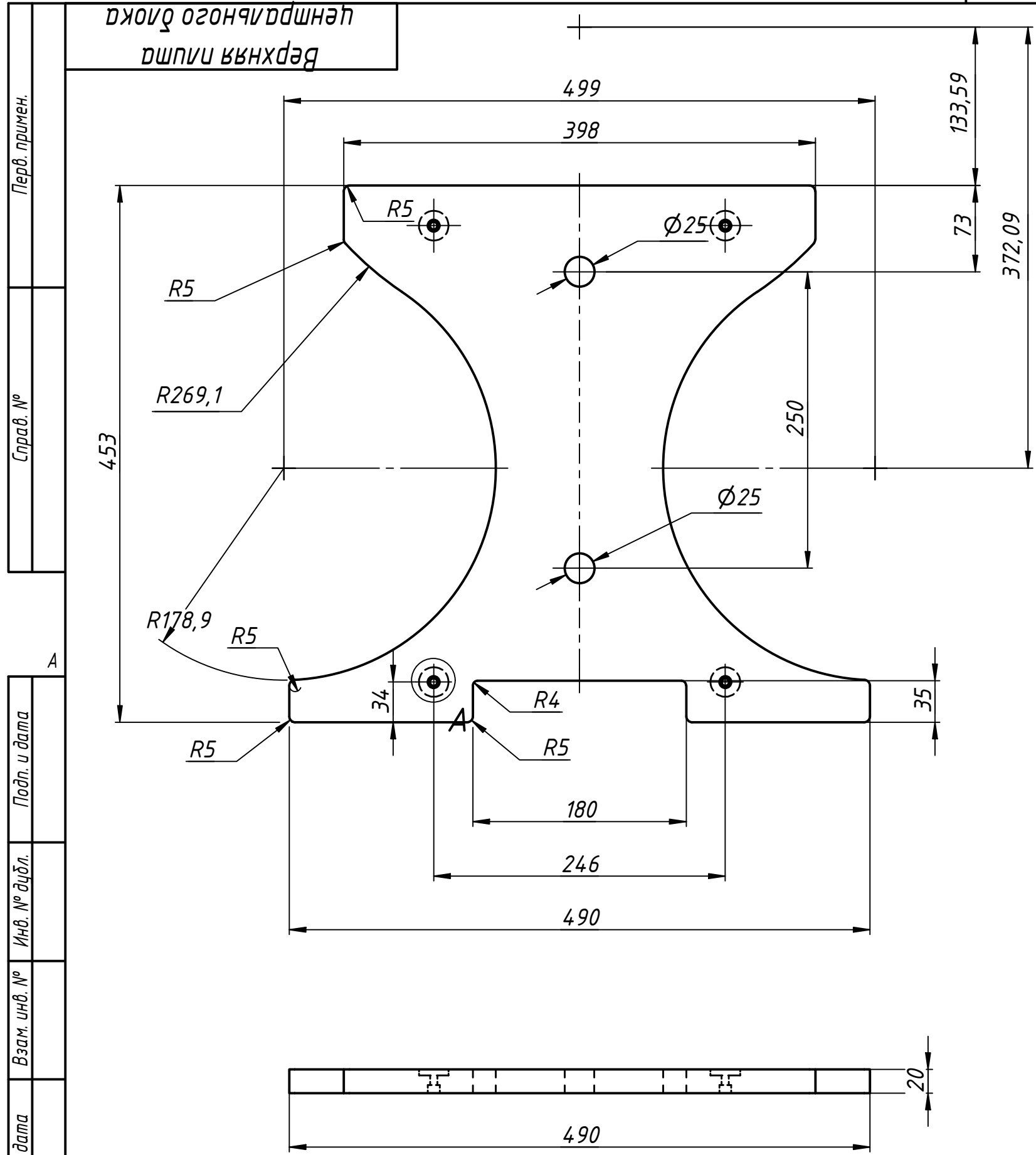

Перв. примен.	Справ. №	Подп. и дата	Инв. № дубл.	Взам. инв. №	Подп. и дата	Инв. № подл.

					Верхняя плита центрального блока		
Изм.	Лист	№ докум.	Подп.	Дата	Лит.	Масса	Масштаб
		Воронин П.С.		31.03.2021		2.2	1:4
Пров.					Лист	Листов	1
Т. контр.					INKULEN PE 500 SW		
Нач.отд.					001.003.001.		
Утв.							

Распорка центрального блока

Перв. примен.

Справ. №

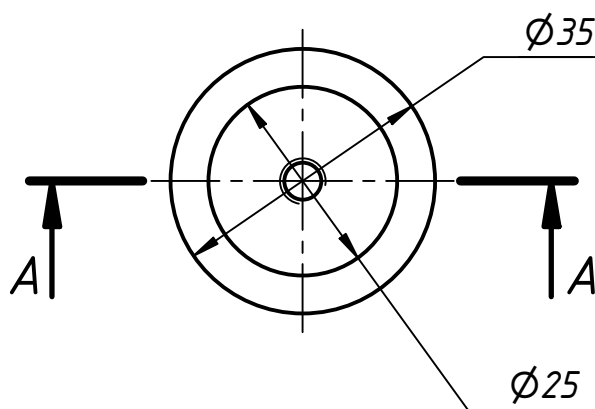
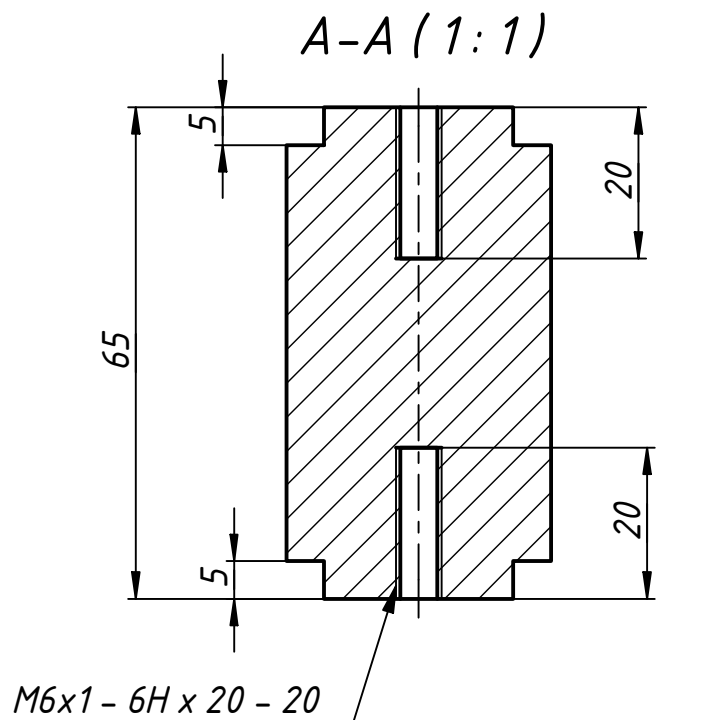

Подп. и дата

Инв. № дубл.

Взам. инв. №

Подп. и дата

Инв. № подл.

Изм.	Лист	№ докум.	Подп.	Дата
Разраб.		Воронин П.С.		01.04.2021
Пров.				
Т. контр.				
Нач.отд.				
Н. контр.				
Утв.				

Распорка центрального блока

Лит.	Масса	Масштаб
	0.1	1:1
Лист	Листов	1

INKULEN PE 500 SW

001.003.002

Втулка центрального блока
 блока

Перв. примен.

Справ. №

A-A (1:1)

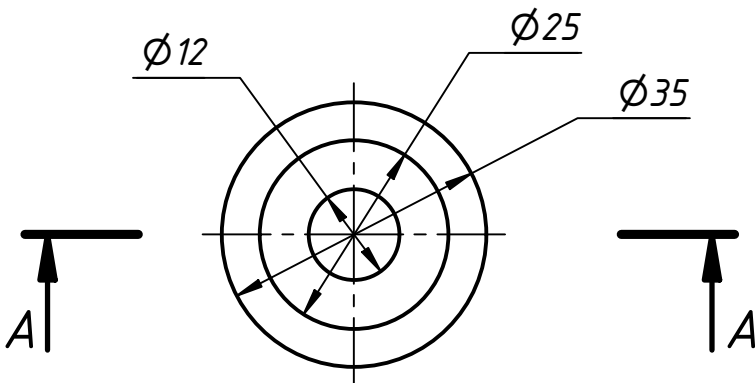
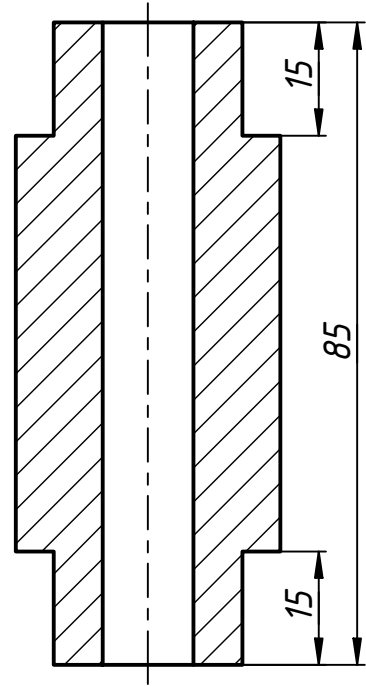

Подп. и дата

Инв. № дубл.

Взам. инв. №

Подп. и дата

Инв. № подл.

Втулка центрального блока

Изм.	Лист	№ докум.	Подп.	Дата
Разраб.		Воронин П.С.		01.04.2021
Пров.				
Т. контр.				
Нач.отд.				
Н. контр.				
Утв.				

Лит.	Масса	Масштаб
	0.1	1:1
Лист	Листов	1

INKULEN PE 500 SW

001.003.003.

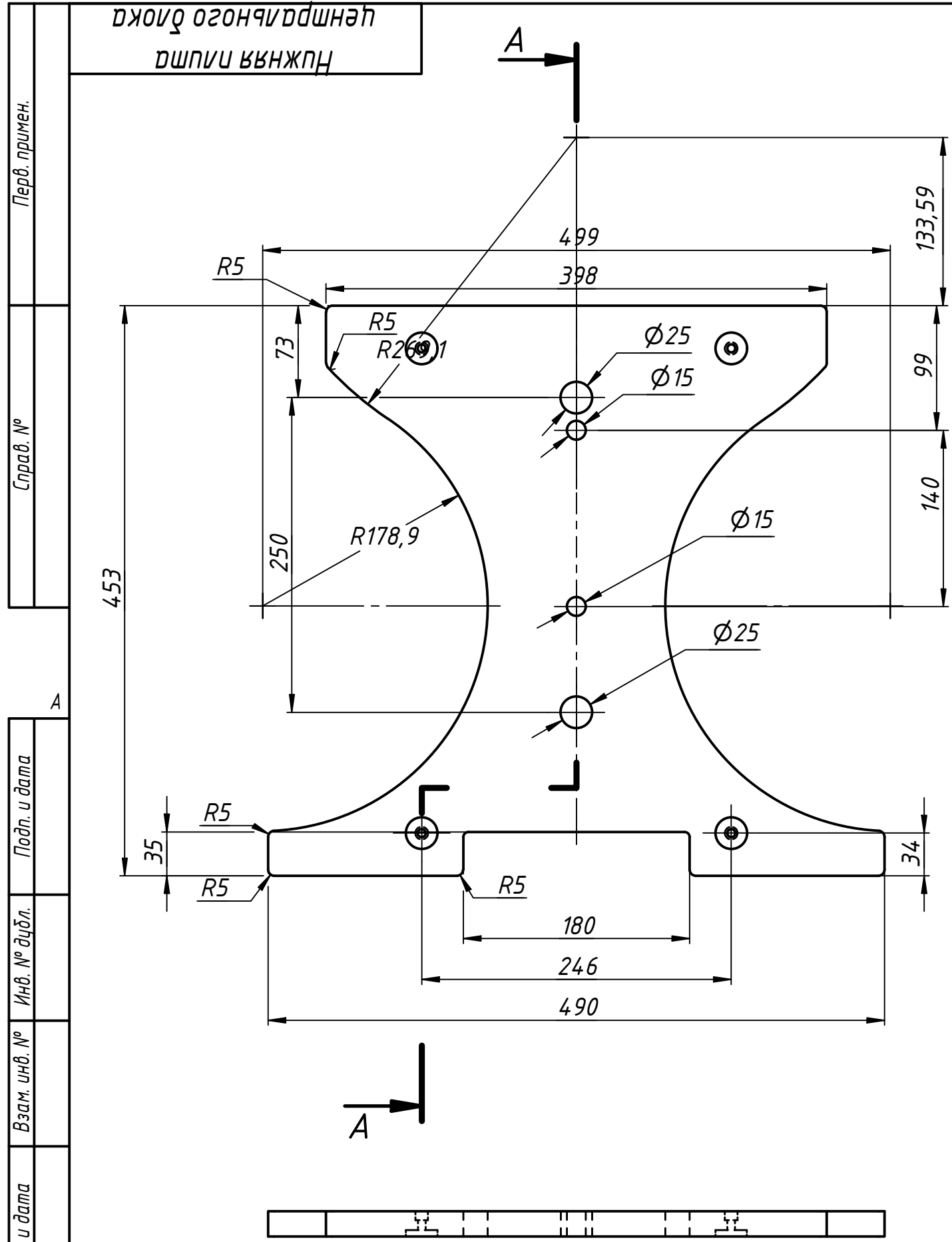

A-A (1:4)

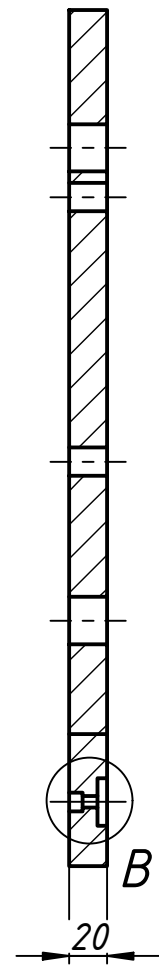

B (1:1)

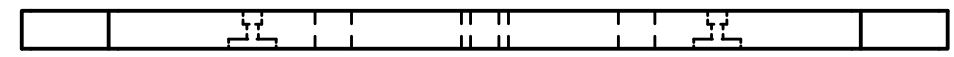
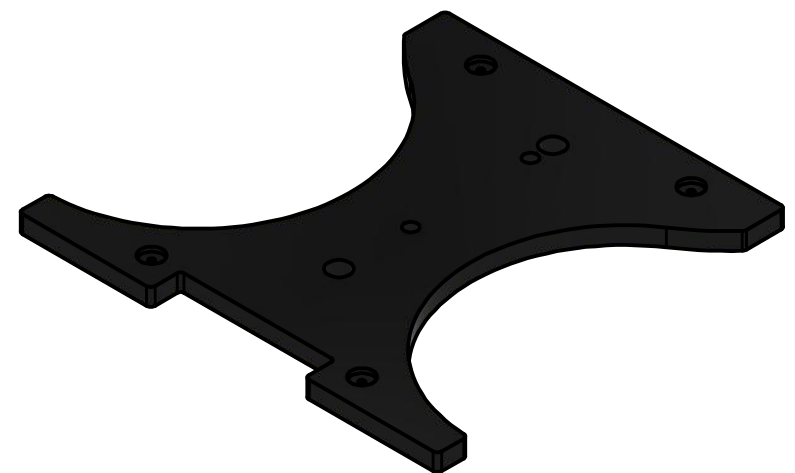
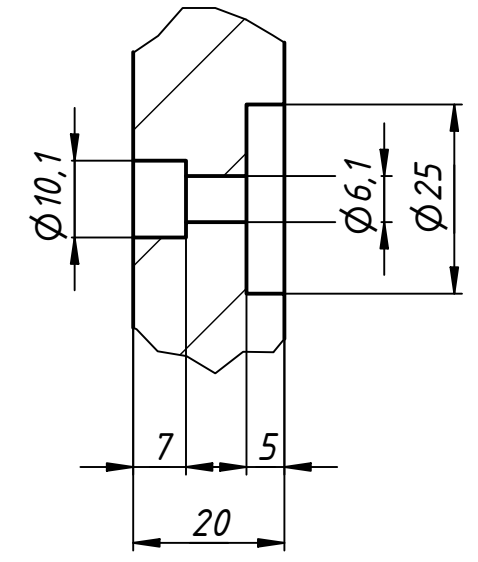

					Нижняя плита центрального блока		
Изм.	Лист	№ докум.	Подп.	Дата	Лит.	Масса	Масштаб
		Воронин П.С.		01.04.2021		2.2	1:4
Пров.					Лист	Листов	1
Т. контр.					INKULEN PE 500 SW		
Нач.отд.					001.003.004.		
Н. контр.							
Утв.							

Формат	Зона	Поз.	Обозначение	Наименование	Кол.	Примечание
				<u>Документация</u>		
			Входной блок	001.004.000.	1	
				<u>Детали</u>		
		1	Полушестерня входного блока левая	001.004.001.	4	

Инв. № дубл.	Взам. инв. №	Подп. и дата	Инв. № подл.	Чертеж 3				
Подп. и дата	Ра зраб.	user-x		09.04.20		Литера	Лист	Листов
	Пров.							1
	На ч отд.							
	Н. кантр							
	Утв.							

Входной блок

Перв. примен.

Справ. №

1

1

1

1

1

1

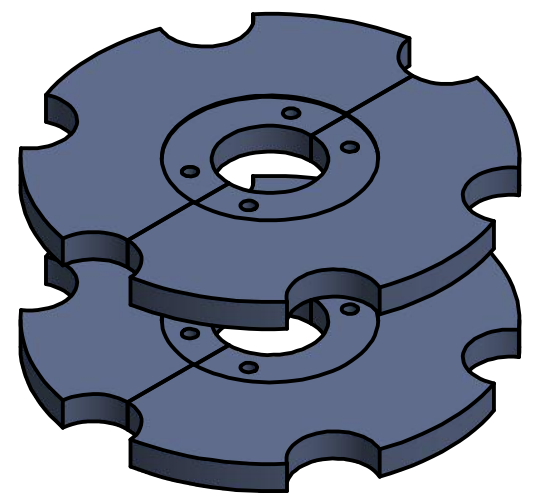
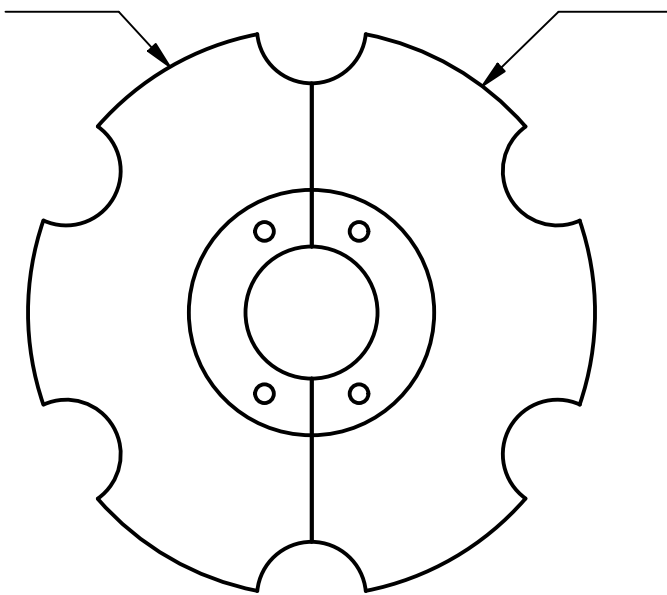

Подп. и дата

Инв. № дубл.

Взам. инв. №

Подп. и дата

Инв. № подл.

Входной блок

Изм.	Лист	№ докум.	Подп.	Дата
Разраб.		Воронин П.С.		09.04.2021
Пров.				
Т. контр.				
Нач.отд.				
Н. контр.				
Утв.				

Лит.	Масса	Масштаб
	2.3	1:4
Лист	Листов	1

001.004.000

БЛОК
Полушестерня входного

Перв. примен.

Справ. №

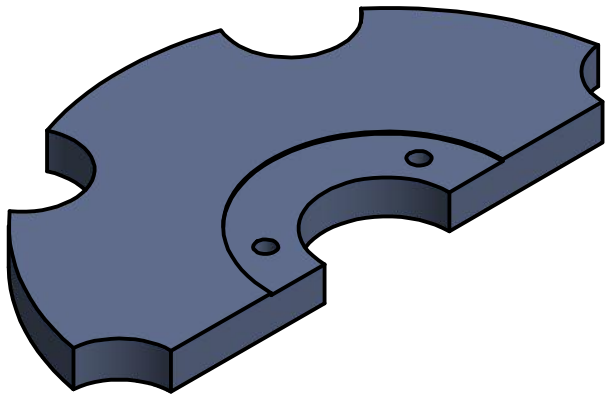
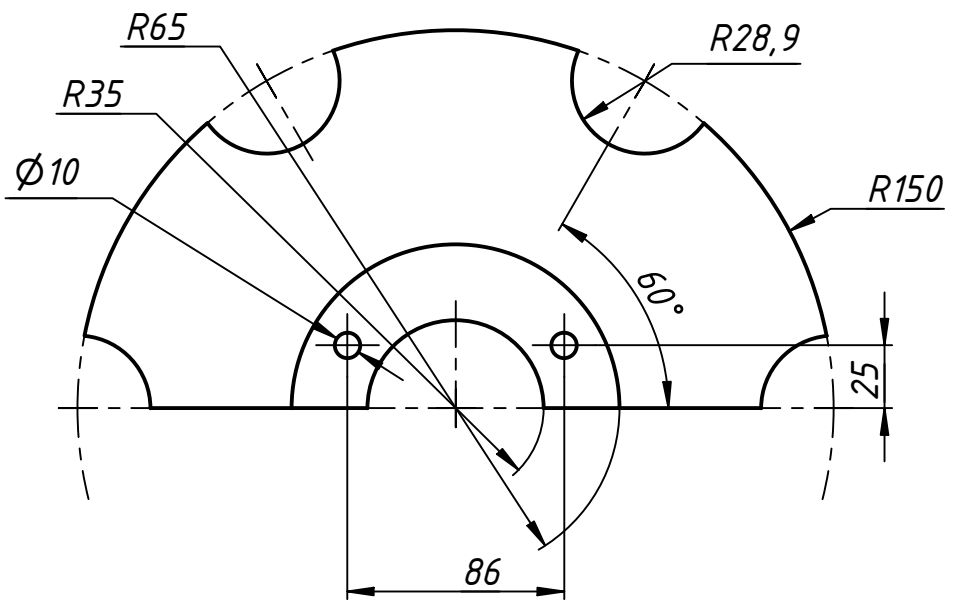
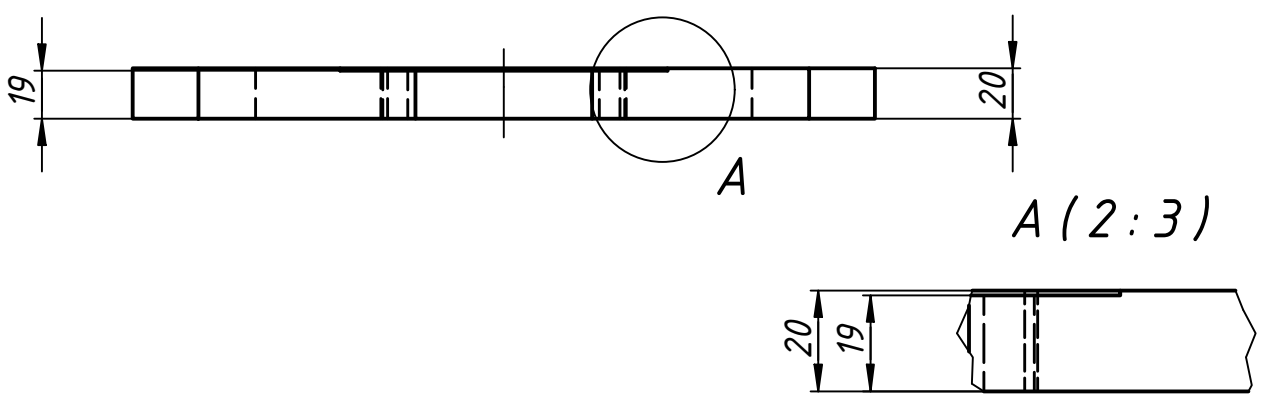

Подп. и дата

Инв. № дубл.

Взам. инв. №

Подп. и дата

Инв. № подл.

Полушестерня входного блока

Изм.	Лист	№ докум.	Подп.	Дата
Разраб.		Воронин П.С.		30.03.2021
Пров.				
Т. контр.				
Нач.отд.				
Н. контр.				
Утв.				

Лит.	Масса	Масштаб
	0.6	1:3
Лист	Листов	1

INKULEN PE 500 SW

001.004.001.

Инв. № дубл.	Взам. инв. №	Подп. и дата	Инв. № подл.	Формат	Зона	Поз.	Обозначение	Наименование	Кол.	Примечание
								<u>Документация</u>		
							Выходной блок	001.005.000.	1	
								<u>Детали</u>		
						1	Полушестерня входного блока левая	001.005.001.	4	

Подп. и дата	Изм.	Лист	№ докум	Подпись	Дата	Литера	Лист	Листов			
	Ра зраб.		user-x		09.04.20						1
	Пров.										
	На ч отд.										
	Н. кантр										
	Утв.										

Выходной блок

Перв. примен.

Справ. №

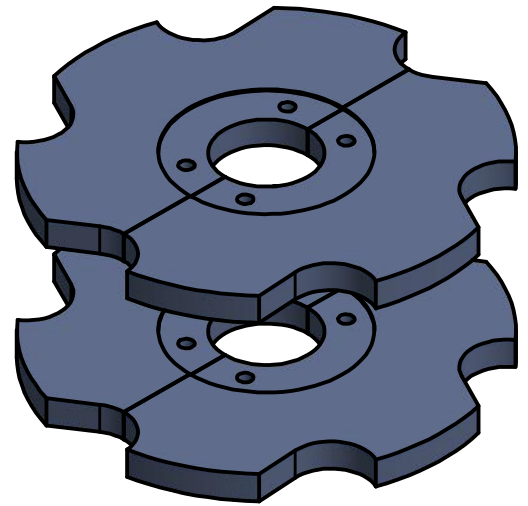
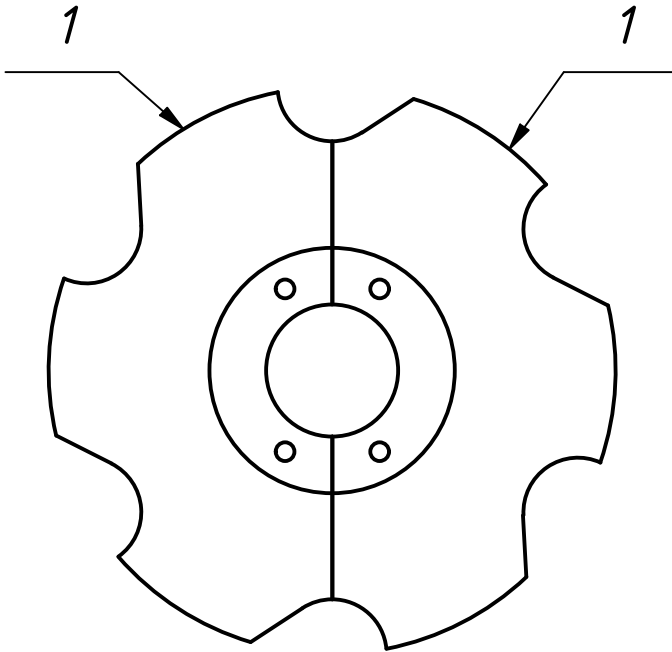
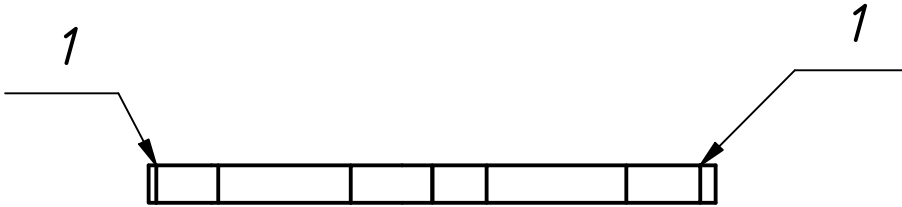
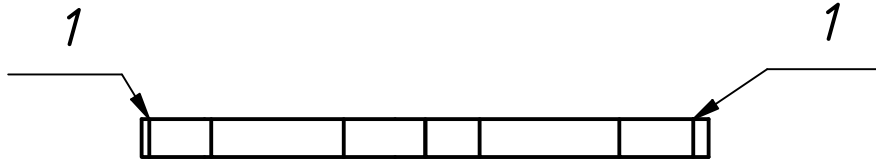

Подп. и дата

Инв. № дубл.

Взам. инв. №

Подп. и дата

Инв. № подл.

Выходной блок

Изм.	Лист	№ докум.	Подп.	Дата
Разраб.		Воронин П.С.		09.04.2021
Пров.				
Т. контр.				
Нач.отд.				
Н. контр.				
Утв.				

Лит.	Масса	Масштаб
	2.3	1:4
Лист	Листов	1

001.005.000.

Полушестерня выходного блока

Перв. примен.

Справ. №

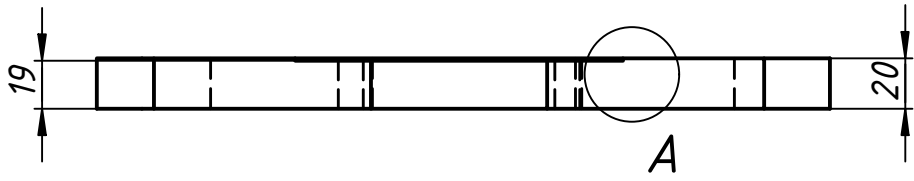

A (2:3)

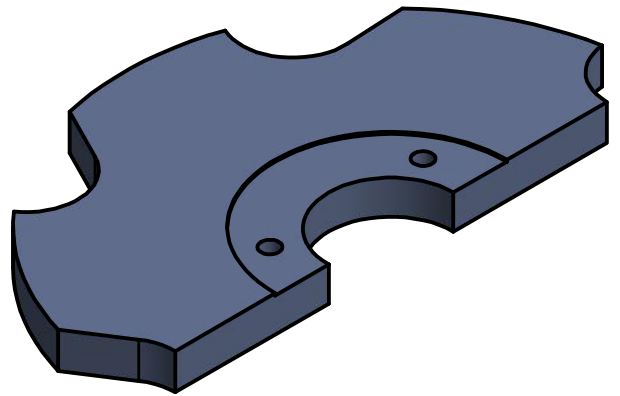
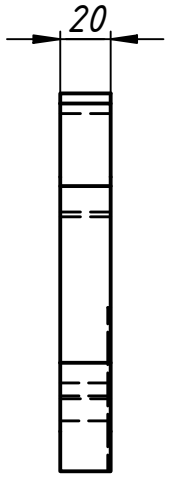
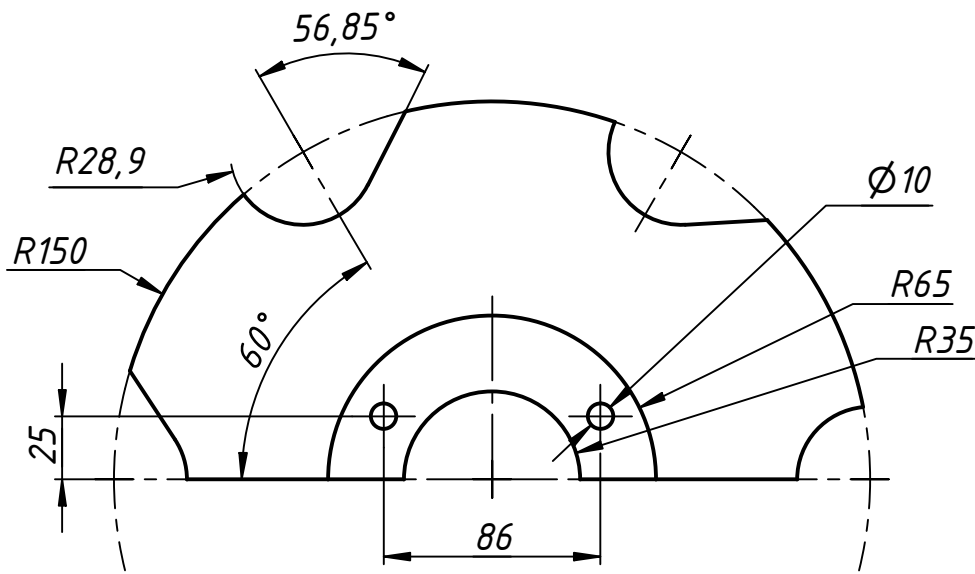
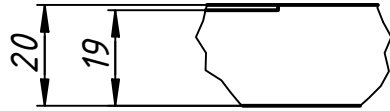

Подп. и дата

Инв. № дубл.

Взам. инв. №

Подп. и дата

Инв. № подл.

Полушестерня выходного блока

Изм.	Лист	№ докум.	Подп.	Дата
Разраб.		Воронин П.С.		30.03.2021
Пров.				
Т. контр.				
Нач.отд.				
Н. контр.				
Утв.				

Лит.	Масса	Масштаб
	0.6	1:3
Лист	Листов	1

INKULEN PE 500 SW

001.005.001.

Шестерня вращения тарелок
 ھەستەرنە ھەргەش ھەргەش

Перв. примен.

Справ. №

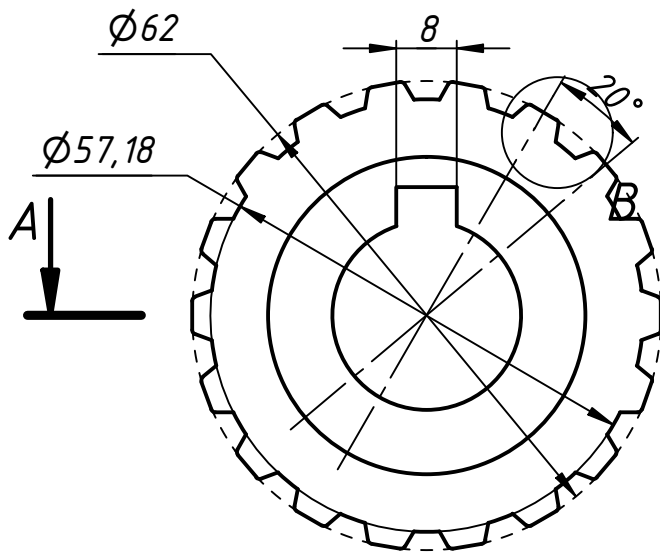

B (2:1)

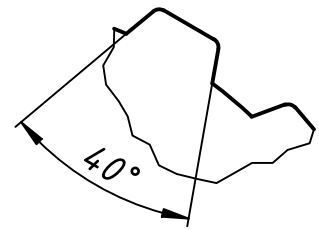

Z=18

(Ремень MEGADYNE MFX 32 T10 2800 (4016))

A-A (1:1)

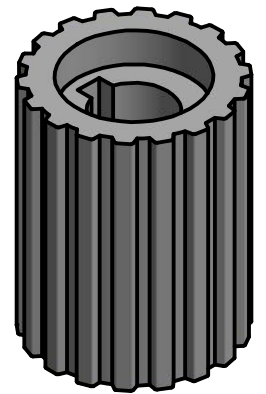
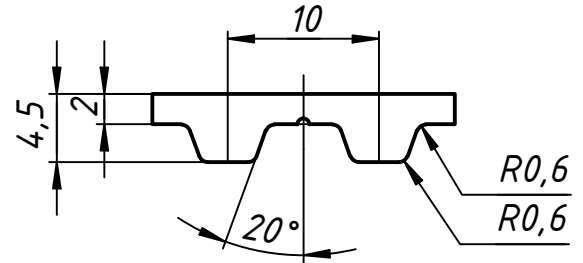
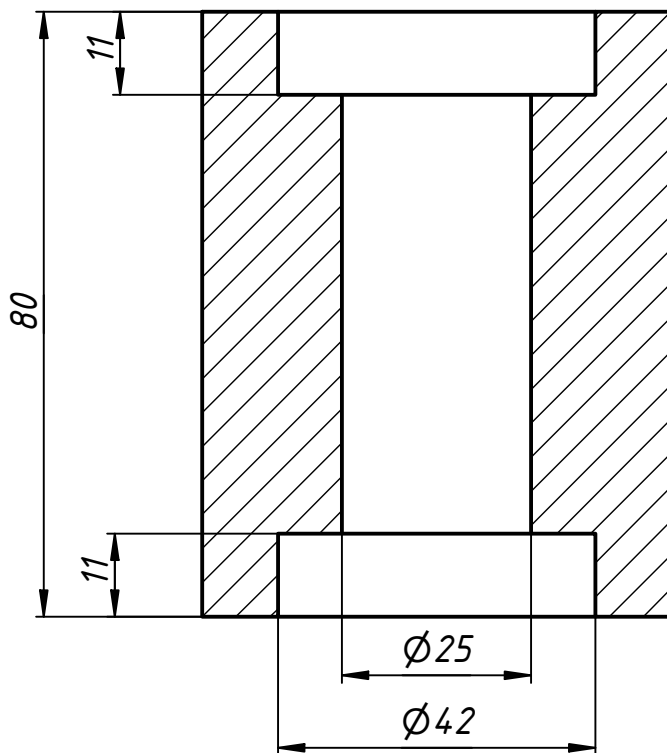

Подп. и дата

Инв. № дубл.

Взам. инв. №

Подп. и дата

Инв. № подл.

Шестерня вращения тарелок

Изм.	Лист	№ докум.	Подп.	Дата
Разраб.		Воронин П.С.		09.04.2021
Пров.				
Т. контр.				
Нач.отд.				
Н. контр.				
Утв.				

Лит.	Масса	Масштаб
	0.2	1:1
Лист	Листов	1

AMГ

001.006.000.