

$\sqrt{2,5(\sqrt{1})}$

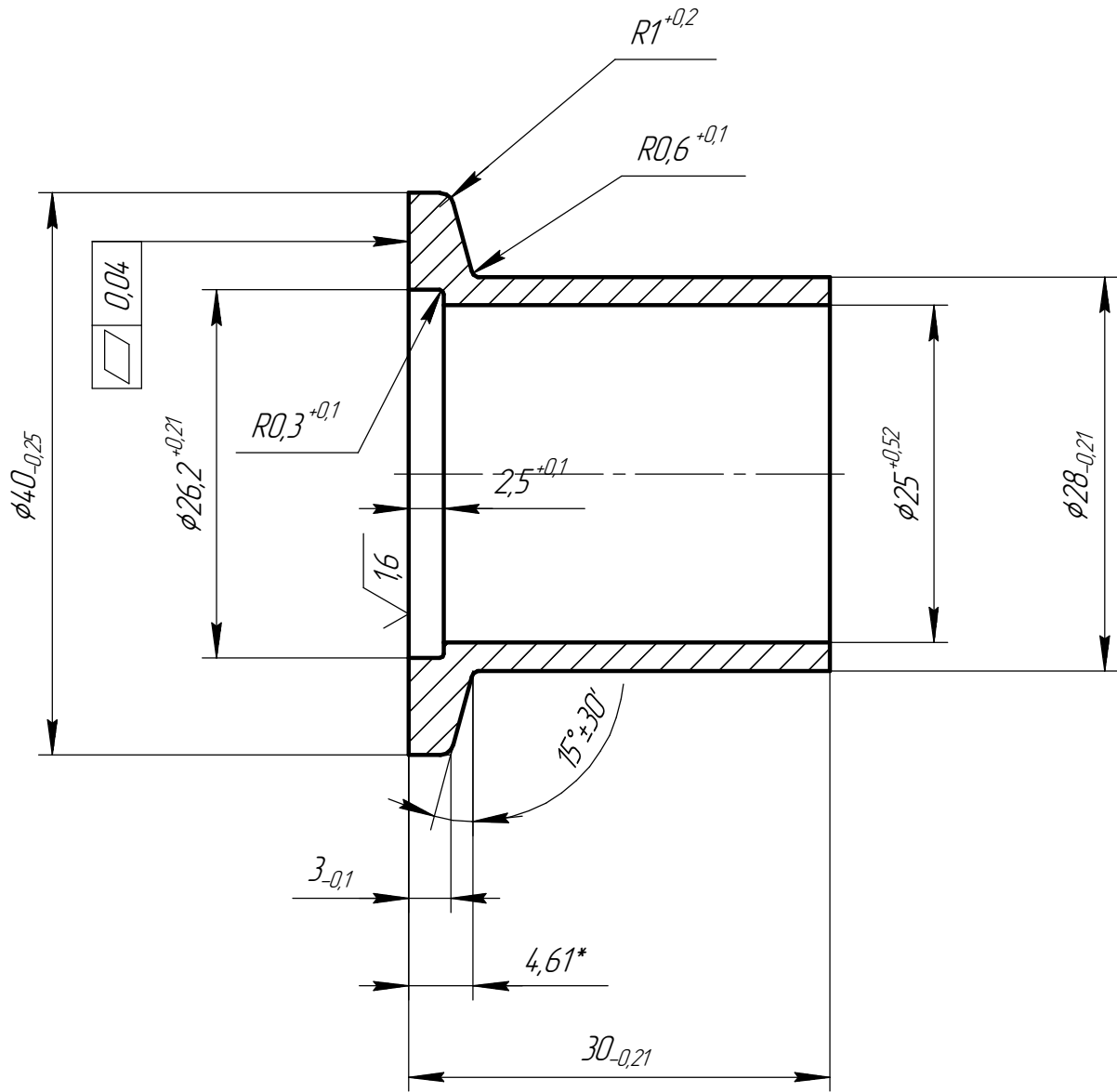

- *Размер для справок.
- Допускается изготавливать из стали 12Х18Н10Т. Выбор проката на усмотрение изготовителя.
- Допускается изготавливать сваркой из фланцевой и цилиндрических частей с последующей токарной обработкой.

Подп. и дата				Лит.			Масса			Масштаб			
Изм.	Лист	№ докум.	Подп.	Дата	Неполный nipple			0			2:1		
Разраб.	Глазов				KF, DN=25			Лист			Листов 1		
Проб.	Федин				AISI 304			ООО "ЭКО-ТЕХ			МИКРОЭЛЕКТРОНИКА"		
Т.контр.	Архипов							Формат			A4		
И.контр.	Сизов												
Утв.	Подцвальцев												

Перв. примен.

Справ. №

Подп. и дата

И.контр. №

Взам. инв. №

Подп. и дата

И.контр. №